

NAAIEN SCANDINAVISCH STIJL



Saara & Laura Huhta

N a m e d

Fotografie: Arto Markkanen

Manteau



inhoud

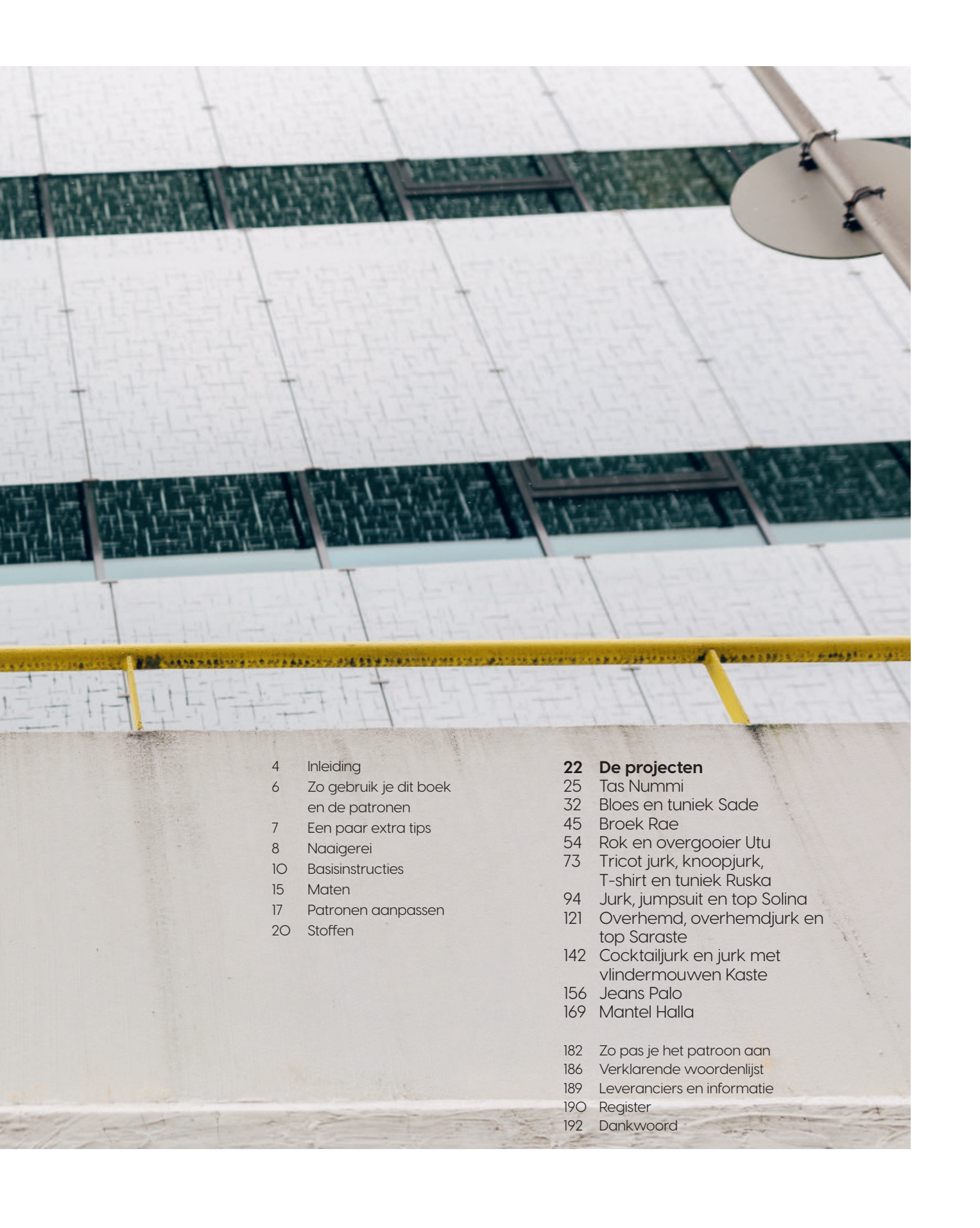

4	Inleiding
6	Zo gebruik je dit boek en de patronen
7	Een paar extra tips
8	Naaigerei
10	Basisinstructies
15	Maten
17	Patronen aanpassen
20	Stoffen

22 De projecten

25	Tas Nummi
32	Bloes en tuniek Sade
45	Broek Rae
54	Rok en overgooier Utu
73	Tricot jurk, knoopjurk, T-shirt en tuniek Ruska
94	Jurk, jumpsuit en top Solina
121	Overhemd, overhemdjurk en top Saraste
142	Cocktailjurk en jurk met vlindermouwen Kaste
156	Jeans Palo
169	Mantel Halla
182	Zo pas je het patroon aan
186	Verklarende woordenlijst
189	Leveranciers en informatie
190	Register
192	Dankwoord

4 Inleiding

Het verhaal van Named begon tijdens een verrassend gesprek op een zondag in de herfst van 2012 toen wij, zussen Saara en Laura, na onze circustraining met bus 72 op weg waren naar Helsinki voor een lunch met onze ouders. We hadden het samen over onze circushobby en hoe geweldig het was dat iemand circusartiest kon zijn van beroep. Op dat moment werkten we beiden in de mode-industrie, maar we waren niet echt blij met onze werksituatie. We droomden ervan om iets te kunnen doen dat meer als een hobby zou voelen dan als werk. Een carrière als circusartiest zat er voor ons helaas niet meer in, maar we hadden gelukkig nog een andere, net zo dierbare hobby: naaien. We zijn altijd dol geweest op naaien en handwerken, iets dat we van onze moeder hebben meegekregen in onze kindertijd. Ons gesprek ging al gauw over naaien in plaats van over het circus, en tijdens die busrit van twintig minuten werden we steeds enthousiaster en veranderden onze dromen in een echt plan. We hadden het ineens over de arbeidsfilosofie van ons toekomstige bedrijf. Bij onze ouders aangekomen pakten we pen en papier en schreven onze ideeën op. Zo ontstond het ondernemingsplan van ons onafhankelijke patronenmerk, dat toen nog geen naam had. Een jaar later, in de herfst van 2013, had ons bedrijf een naam, een website en lanceerden we onze eerste collectie.

Die zondagse busrit blijft ons altijd bij, als de eerste vonk die leidde tot een enorme stap in onze levens. Een stap richting de onbekende, spannende, soms lastige, maar tegelijkertijd prachtige wereld van het ontwerpen van naaipatronen. Ons eigen bedrijf beginnen betekende afscheid nemen van het bekende en van zekerheid. We denken nog vaak aan dat gesprek over onze carrières, hobby's en onze liefde voor het naaien en ontwerpen van kleding, en we zijn dankbaar voor deze ingeving die nu de naam 'Named' draagt.

Dit boek is bedoeld om ook jou te inspireren! We hopen dat je het van voren naar achteren leest, of dat je een paar favoriete projecten kiest en ze aanpast en personaliseert, terwijl je nieuwe naaitechnieken leert. Dit boek en de collectie kledingstukken zijn ontworpen om je zoveel mogelijk ruimte te geven voor eigen aanpassingen, zodat elk kledingstuk uniek wordt en past bij degene die het draagt. De collectie bevat patronen voor tien projecten, maar we hebben in totaal twintig variaties genaaid voor dit boek, en alle extra tips maken het mogelijk om ten minste vijftig variaties op de projecten te maken – en dan hebben we jouw eigen creatieve ideeën niet meegerekend!

We hopen dat dit boek je helpt bij de ontwikkeling van jouw naaivaardigheden, of dat het je inspireert om de eerste stappen hiervoor te zetten. We beginnen met een eenvoudig project en per hoofdstuk worden de patronen en technieken beetje bij beetje ingewikkelder. Er zitten ook patronen tussen die een uitdaging zijn voor de meer ervaren naaister, steeds met voldoende ruimte voor eigen ideeën. Als je een beginnende naaister bent, raden we je aan met het eerste project in dit boek te beginnen. Als je alle projecten stuk voor stuk maakt, krijg je niet alleen steeds meer naaiervaring, maar eindig je ook met een prachtige, zelfgemaakte, tijdloze en gemakkelijk te combineren garderobe!

In de herfst van 2012 doorbraken wij onze patronen, nu is het jouw beurt om hetzelfde te doen...

Laura Ahlström *Saara Jube*



6 Zo gebruik je dit boek en de patronen

Lees de basisinstructies op blz. 10-14 en oefen ze zo nodig, want ze worden niet altijd herhaald in de individuele projectinstructies. Knip niet in de patroonbladen in dit boek, maar trek ze over op een apart vel patroonpapier. Elk patroondeel is inclusief 1 cm naadtoeslag, tenzij anders staat aangegeven. Neem de buitenlijnen van alle patroondelen over, maar ook alle markeringen, zoals contourlijn, de draadrichting, knipjes, figuurnaden en de plaats voor zakken, knopen, knoopsgaten enz. Alle patroonmarkeringen worden uitgelegd, en aanwijzingen voor het overtrekken vind je op blz. 10. Noteer ook de naam van het patroon en het patroondeel op het patroonpapier, voor later gebruik, en bewaar alle patroondelen voor een kledingstuk in een aparte map.

De patronen zijn gemarkeerd met een projectnummer en een letter die het patroondeel aangeeft (voor sommige projecten heb je patroondelen nodig van andere projecten in dit boek). Alle mogelijke variaties zijn gemarkeerd met lijnen op de patronen en elke lijn is genummerd en gemarkeerd met de naam van de variatie, dus let op dat je de juiste lijnen overneemt. Sommige patronen bevatten aparte lijnen voor de linker- en rechterkant en bij die patronen knip je elk deel één keer. Knip deze delen van een enkele laag stof, met de goede kant van de stof naar boven, en knip het linkerdeel uit met de markeringen naar boven en het rechterdeel met de markeringen naar onderen op de stof.

De projecten in dit boek worden gaandeweg complexer, zodat je per project nieuwe technieken leert. De opbouw is heel duidelijk als je alle patronen in chronologische volgorde maakt, maar dat is natuurlijk niet altijd mogelijk of wenselijk. Houd dus in de gaten dat er in de instructies soms verwezen wordt naar technieken uit eerdere projecten, en de gedetailleerde aanwijzingen hiervoor kun je dan vinden op de aangegeven bladzijden, tussen haakjes. Als je een naaitem tegenkomt die je niet kent, kijk dan in de Verklarende woordenlijst op blz. 186 voor een uitleg.

Als in de instructies wordt gesproken over 'rechts' en 'links', dan worden de rechter- en linkerkant van het kledingstuk bedoeld als het wordt gedragen, met de goede kant buiten.

Op de illustraties stelt wit de goede kant van de stof voor en grijs de verkeerde kant. De verhoudingen op de illustraties van de patroondelen komen niet altijd overeen met die van het uiteindelijke kledingstuk. Op de foto's is het gebruikte garen vaak donkerder of lichter dan de stof, maar kies voor je projecten garen in een bijpassende kleur.

Natuurlijk kun je meer variaties maken van elk project dan we in dit boek laten zien. Lees de tips bij elk project voor suggesties om de patronen te combineren of aan te passen. Wees niet bang om je eigen creativiteit de vrije loop te laten en je eigen, unieke versie van de patronen te maken. Meer tips voor aanpassingen vind je op blz. 182-184.

Tas Nummi

Nummi (weide)

Deze ruime tas is groot genoeg om je laptop in mee te nemen, en je sportkleding, of een strandlaken en een goed boek. De decoratieve zijnaden worden gemaakt met Engelse naden die – heel onconventioneel – zijn gestikt met het stiksel aan de buitenkant. Deze stevige naden geven de tas structuur, samen met de jeansnaad aan de onderkant en de hoeken die worden afgewerkt met biaisband.

Kies een zware, stevige stof voor dit project, zoals denim of een andere keperstof, of canvas. Voor de voering is quiltkatoen heel geschikt. We hebben een niet-rekbaar denim gebruikt, met de goede kant buiten aan één zijde van de tas en de verkeerde kant buiten aan de andere zijde.

26 Om de tas te maken

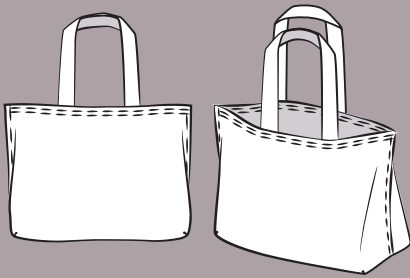

Benodigde hoeveelheid stof

Maat	Eén maat
Centimeters	
115 cm breed	100
150 cm breed	50
Voering	
Centimeters	
115 cm breed	100
150 cm breed	50

Benodigheden

1,45 m stevig band van 4 cm breed, voor de hengsels

40 cm biaisband van 4 cm breed

Doorstikgaren

Naaigerei, zie blz. 9

Nieuwe technieken in dit hoofdstuk

Eenvoudige naad, jeansnaad, Engelse naad en naad afgewerkt met biaisband (Hongkongnaad) (zie blz. 27).

Maten van de tas

Maat	Eén maat
Centimeters	
Hoogte	35
Lengte	50
Breedte	16

Knipvoorbeeld

De tas heeft 1 patroondeel:

1A Voor- en achterkant – knip 2x van basisstof en 2x van voering

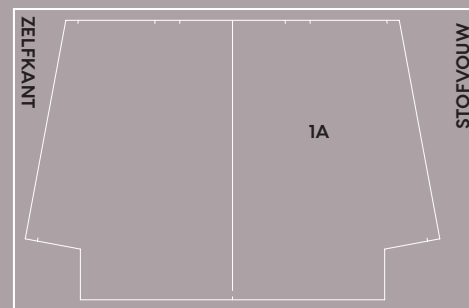

Basisstof en voering

Het patroon personaliseren

Je kunt de maat van de tas eenvoudig veranderen, afhankelijk van de toepassing. Dezelfde basisinstructies als voor het inkorten en verlengen van kledingstukken (zie blz. 17) gelden voor het breder maken en verlengen van de tas. Ook de lengte, breedte en tussenruimte van de hengsels kun je naar wens aanpassen.

Naden stikken

Een **eenvoudige naad** is de meest gebruikte naad, en hij wordt toegepast bij kleding en andere projecten. In dit boek wordt overal uitgegaan van een naadtoeslag van 1 cm. Bij een eenvoudige naad moeten de ruwe stofranden meestal worden afgewerkt – we raden hiervoor een lockmachine aan – en je kunt beide delen apart afwerken voordat je de naad stikt, of je kunt de naadtoeslag van beide delen samen afwerken nadat de naad is gestikt. Bij projecten met een voering hoeft je de ruwe stofranden niet af te werken.

Engelse naden worden vooral toegepast bij kleding van lichtgewicht en doorzichtige stoffen. Bij deze naad worden de ruwe stofranden netjes afgewerkt, zonder het gebruik van een lockmachine. In tegenstelling tot de aanwijzingen in het patroon voor deze tas, worden Engelse naden normaal gesproken eerst gestikt met de verkeerde kanten van het kledingstuk op elkaar en daarna met de goede kanten op elkaar, zodat de naadafwerking aan de binnenkant komt.

Als je Engelse naden wilt maken, voeg dan 5 mm toe aan de naadtoeslag van een project en stik vervolgens de Engelse naden. Leg de stofdelen eerst met de verkeerde kanten op elkaar en stik een eenvoudige naad op 5 mm van de ruwe stofranden. Vouw de delen vervolgens met de goede kanten op elkaar en pers de naad. Stik een tweede naad op 8 mm van de geperste rand. Geperste naden gebruiken altijd een paar millimeter van de stof, dus de naadtoeslag is iets groter dan de som van deze twee stikafstanden.

Een **platte naad** wordt veel gebruikt voor jeans en is zeer sterk. Bij een klassieke platte naad wordt de bovenste naadtoeslag om de onderste gevouwen, wat heel geschikt is voor lichtgewicht stoffen, zoals overhemdstof. Bij zware stoffen zou deze dikke naad te zwaar worden voor een huishoudnaaimachine en je kunt daarom ook een jeansnaad stikken, zoals staat uitgelegd bij de instructies voor deze tas (zie blz. 28, stap 3). Een jeansnaad is bijna net zo sterk als een platte naad.

Een ander kenmerk van de platte naad is dat de naad niet precies in het midden van de twee delen komt te liggen (bijvoorbeeld middenachter/middenvoor van een jeans), maar 5 mm naar één kant, doordat de naadtoeslag van beide stofdelen niet even breed is. Maar als je de naad twee keer doorstikt, lijkt het wel alsof de naad in het midden zit. Als je een eenvoudige naad wilt vervangen door een platte naad, kun je stikken met een naadtoeslag van 1,5 cm en van 5 mm, zoals in deze instructies. Je kunt ook bij beide delen 5 mm naadtoeslag toevoegen, een eenvoudige naad stikken met 1,5 cm naadtoeslag, met de ruwe stofranden gelijk, en vervolgens de naadtoeslag van één deel bijknippen tot 5 mm, voor je de bredere rand eroverheen vouwt.

Een **naad afwerken met biaisband**, ook wel een Hongkongnaad genoemd, is vooral geschikt voor ongevoerde kledingstukken, zoals jasjes en vesten, wanneer afwerken met een lockmachine niet verfijnd genoeg is. Ook dikkere transparante stoffen kun je heel netjes afwerken met biaisband. Voor het afwerken van een naad met biaisband kun je gewoon de 1 cm naadtoeslag voor een eenvoudige naad aanhouden.

1 Knip de patroondelen uit en neem de markeringen over met knipjes.

2 Stik de onderste naad van de voering met een eenvoudige naad: speld de delen met de goede kanten op elkaar en stik op 1 cm van de ruwe stofranden.

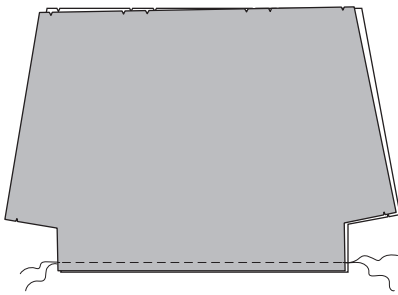

Pers de naadtoeslag open (naar elke kant van de naad).

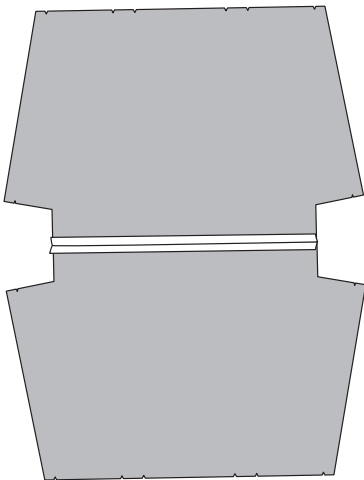

3 Stik de onderste naad van de buitenkant met een jeansnaad: werk de ruwe stofrand van één deel af. Speld de delen met de goede kanten op elkaar, met 1,5 cm naadtoeslag voor de afgewerkte rand en 5 mm naadtoeslag voor de ruwe stofrand.

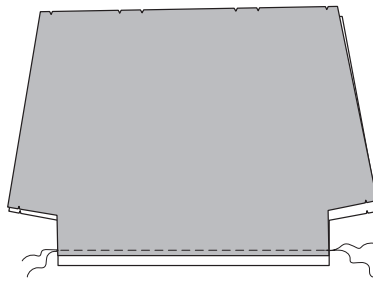

Stik de naad en pers de naadtoeslag naar het deel met de ruwe stofrand, zodat de ruwe rand wordt bedekt door de afgewerkte rand.

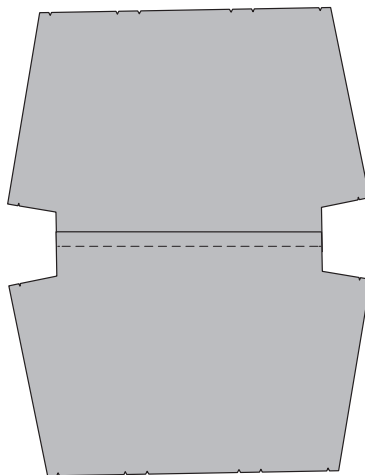

Rijg de naaimachine in met doorstikgaren, werk vanaf de goede kant en stik een lijn vlak langs de naad. Stik een tweede lijn op 7 mm van de eerste lijn, zodat je de naadtoeslag aan de verkeerde kant meestikt.

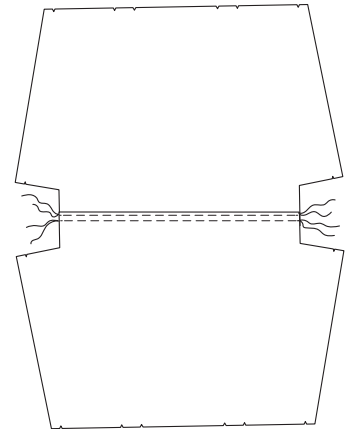

4 Rijg de hengsels op hun plaats bij de knipjes en laat de uiteinden ongeveer 2 cm voorbij de rand van de tas uitsteken.

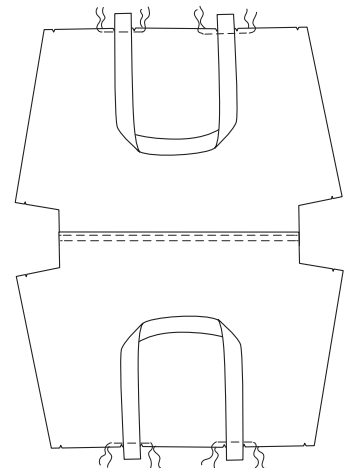

5 Speld de voering en de tas met de goede kanten op elkaar. Stik ze op elkaar langs de bovenrand van beide kanten.

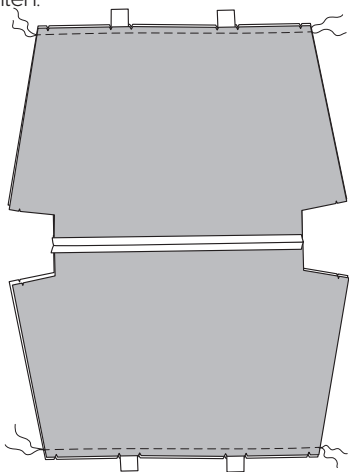

Keer de tas, zodat de goede kant buiten is, pers de bovenste naden en stik ze door zoals de jeansnaad.

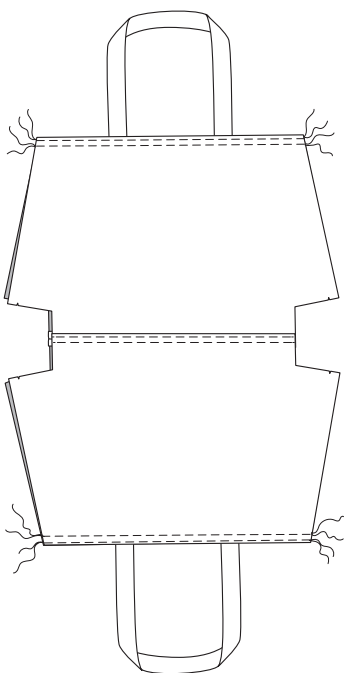

6 Speld of rijg de voering en de tas op elkaar aan de zijkanten en in de hoeken.

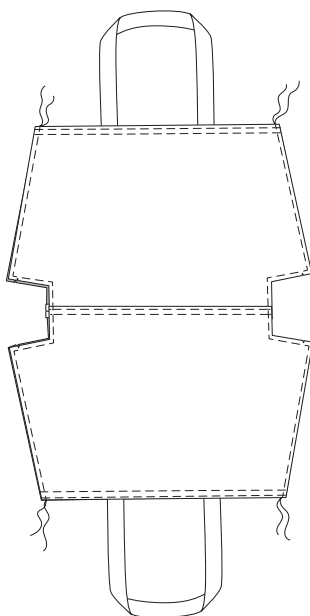

7 Stik de zijnaden met een Engelse naad: speld de tas met de goede kanten op elkaar en stik de zijnaden met 7 mm naadtoeslag.

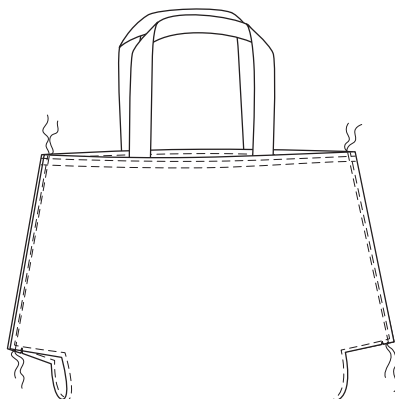

Keer de tas, zodat de goede kant buiten is, en pers de naden zorgvuldig. Stik beide zijnaden nog een keer door op 1 cm van de geperste rand, zodat de naadtoeslag in de naad wordt ingesloten.

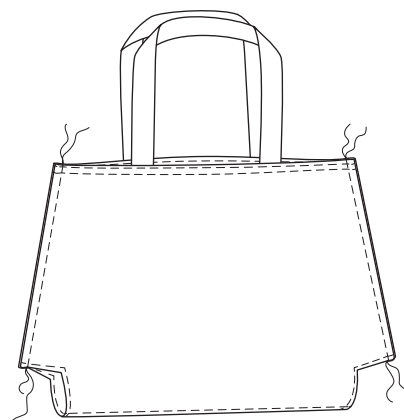

8 Leg de tas met de goede kanten op elkaar, speld de hoeknaden vast en leg de zijnaden gelijk met de onderste naad van de voering. Zorg dat de flapjes van de Engelse naden aan beide kanten naar dezelfde kant van de tas liggen. Rijg de hoeknaden vast.

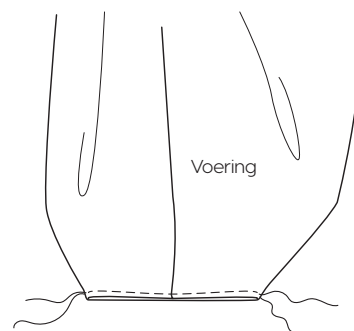



Bloes en tuniek

Sade

Sade (regen)

Deze eenvoudige, ruimvallende bloes combineert perfect met broeken en rokken met een hoge taille en de tuniekversie staat prachtig op skinny jeans of een legging. De splitdetails aan de achterkant, op de mouwen en in het rokgedeelte van de tuniek maken deze kledingstukken licht en luchtig.

Kies lichtgewicht stoffen voor beide modellen. De bloes op de foto's is gemaakt van zacht hydrofielkatoen, een dunne, dubbel geweven mousseline, en de tuniek is gemaakt van doorschijnend polyester chiffon. Kies een soepele stof – een stof die te stijf of te zwaar is, zal niet goed werken voor deze losvallende modellen.



34 Knipvoorbeeld

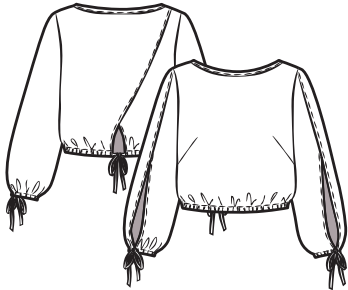

De bloes heeft 4 patroondelen:

2A Voorpand – knip 1x aan stofvouw, van basisstof

2B Achterpand – knip 2x van basisstof (knip langs lijn 1)

2C Voormouw – knip 2x van basisstof (knip langs lijn 1)

2D Achtermouw – knip 2x van basisstof (knip langs lijn 1)

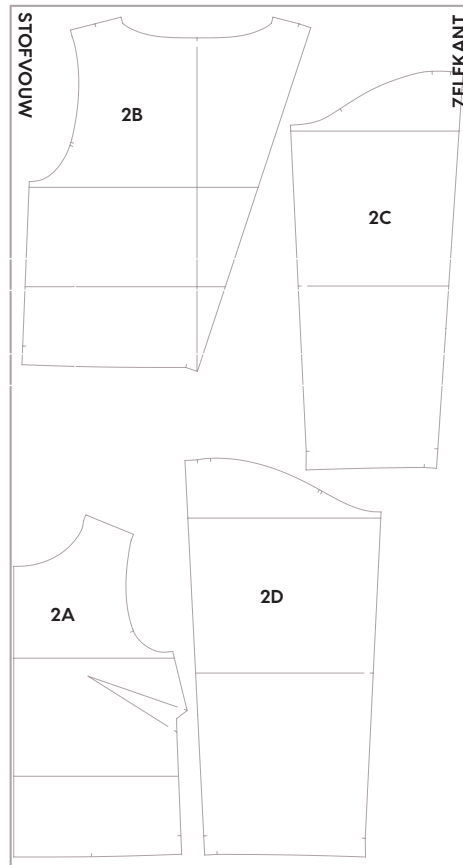

Basisstof

Benodigde hoeveelheid stof

Maat	1	2	3	4	5	6	7	8	9
Centimeters									
115 cm breed	185	190	220	230	230	235	235	240	265
150 cm breed	140	140	140	145	150	155	160	170	190

Benodigdheden

4 m vlieselineband van 1 cm breed

65-70 cm biaisband van 4 cm breed

3-3,5 m smal lint of koord

Veiligheidsspeld

Naaigerei, zie blz. 9

Biaisband maken

Je kunt zelf biaisband maken van de stof die je gebruikt. Knip hiervoor een schuine strook van 4 cm breed (dit gaat het gemakkelijkst met behulp van een quiltniaal en een rolmes). Knip stroken van de benodigde lengte of verbind meerdere stroken met een diagonale naad, met een smalle naadtoeslag. Vouw de stroken in de lengte dubbel, pers, vouw beide ruwe stofranden naar het midden om en pers opnieuw.

Nieuwe technieken in dit hoofdstuk

Zomen, afwerken met een bies en figurnaden.

Maten van het kledingstuk

Maat	1	2	3	4	5	6	7	8	9
Centimeters									
Bovenwijdte	94,5	98,5	102,5	106,5	110,5	114,5	118,5	124,5	130,5
Taillewijdte	96,5	100,5	104,5	108,5	112,5	116,5	120,5	126,5	132,5
Lengte	51	51,5	51,5	52	52	52,5	52,5	53	53
Mouwlengte	59,5	59,5	60	60	60	60	60	60	60

1 Knip de patroondelen uit en neem de markeringen over met knipjes.

2 Neem de figuurnaden voor de buste over: verwijder de patroondelen nog niet; steek een speld door het papier en de stof, bij de punt van de figuurnaad voor de buste. Keer het patroondeel en markeer het punt waar de speld uitsteekt op de onderste stoflaag met een 2de speld. Houd de uitstekende speld vast en til het patroonpapier op, zodat je dezelfde plek kunt markeren op de bovenste stoflaag. Verwijder nu het patroonpapier.

3 Stik verstevigingssteken op de halslijn van het voorpand, op 5 mm van de ruwe stofrand.

4 Verstevig de schuine randen middenachter en de randen van de mouwspalten met 1 cm breed vlieselineband.

5 Stik de figuurnaden voor de buste: vouw de delen, goede kanten op elkaar, leg de knipjes gelijk en zorg dat de punten op de stofvouw liggen. Speld de figuurnaad dicht en teken zo nodig een lijn tussen de knipjes en de punt. Stik de figuurnaad langs de lijn en stik een paar steken voorbij de punt. Knoop de draden met knoopjes aan elkaar en pers de figuurnaad naar boven toe.



6 Stik een zoom in de randen middenachter en de mouwspalten: pers de randen 1 cm naar de verkeerde kant. Pers ze dan nog 1 cm, speld zorgvuldig vast en stik de zoom vast langs de open rand.

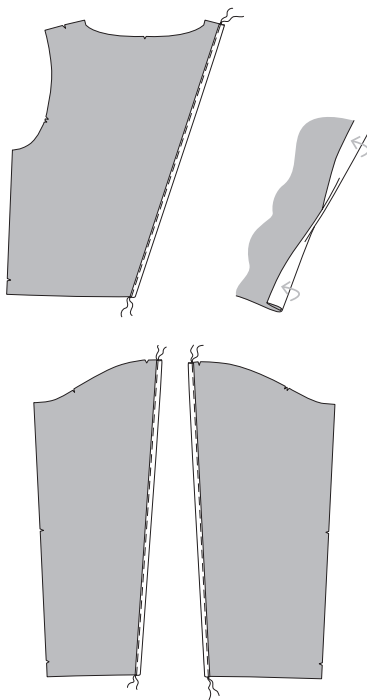

7 Leg de knipjes gelijk en rijg de achterpanden op elkaar bij de halslijn en de schouderaden, met het linkerdeel boven. Leg de knipjes gelijk en rijg de voor- en achtermouwen bij de mouwkop op elkaar, met de achtermouw boven.

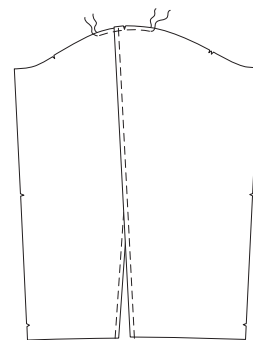
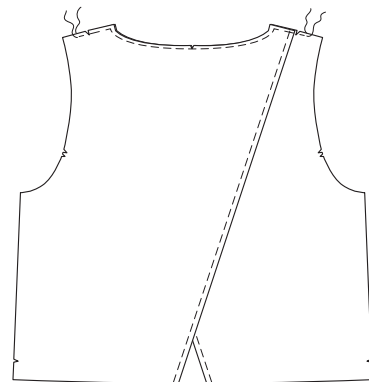

8 Stik de schouderaden, werk de naadtoeslag samen af en pers richting de voorkant.

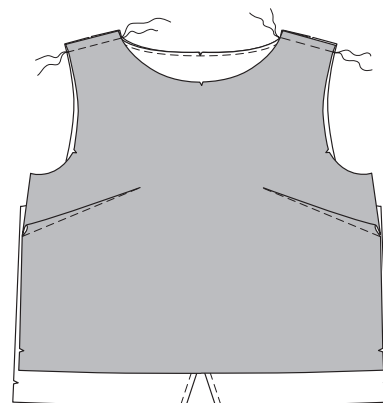

9 Werk de halslijn af met biaisband: open het biaisband en pers een uiteinde 1 cm naar de verkeerde kant. Plaats het omgevouwen uiteinde op het knipje middenachter, met de goede kanten op elkaar, en speld het band op de halslijn, met de ruwe stofrand van het band gelijk met de ruwe stofrand van de stof. Speld het band rondom de halslijn vast en houd het strak, maar rek het niet te veel uit. Laat het andere uiteinde van het biaisband het omgevouwen uiteinde iets overlappen en speld vast.

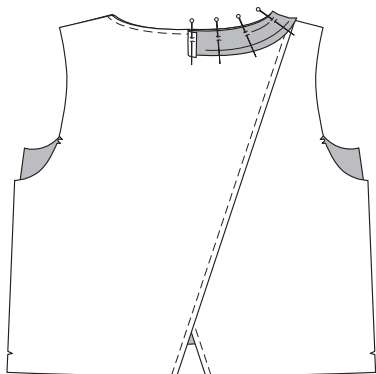

Stik het biaisband vast met 1 cm naadtoeslag.

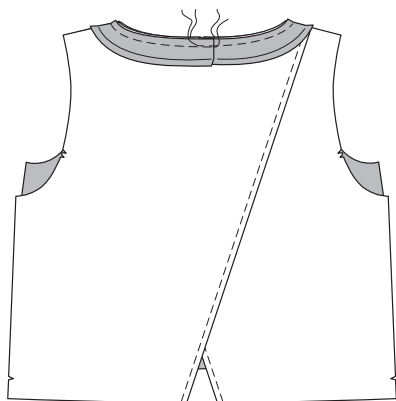

Vouw de vrije ruwe stofrand van het band naar het midden en vouw het band dan over de ruwe stofrand van de halslijn naar binnen om, zodat de ruwe stofranden van de stof en het band worden ingesloten. Speld het band vast vanaf de goede kant van het kledingstuk.

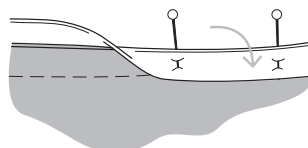
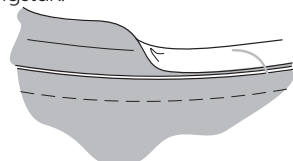

Stik vanaf de goede kant het band vast en stik vlak langs de rand van het band (of stik naar wens in het gootje), en stik zo de open kant van het biaisband mee vast aan de verkeerde kant.

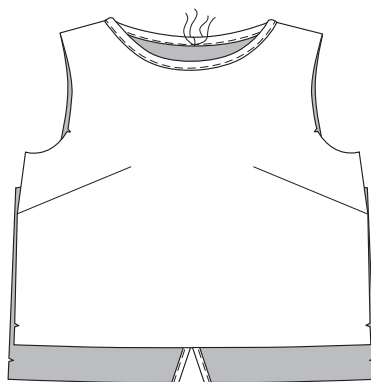

10 Leg de knipjes gelijk, speld de mouwen in de armgaten en stik vast. Werk de naadtoeslag samen af en pers richting het lijf.

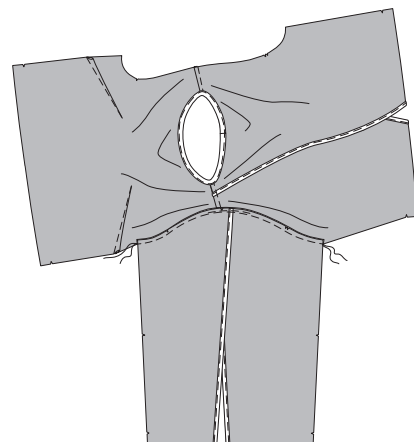

11 Stik de zijnaden en de onderarmnaden. Werk de naadtoeslag samen af en pers richting de achterkant.

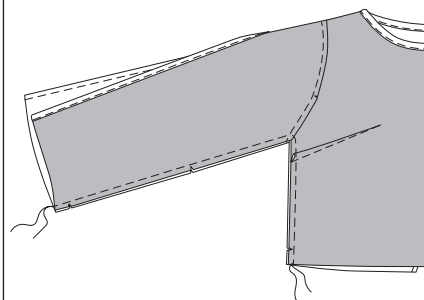

12 Stik een zoom langs de mouwopeningen en de onderkant van het kledingstuk: pers de randen 1 cm naar de verkeerde kant en pers ze dan nog 2 cm. Stik vlak langs de open rand om tunnels te vormen voor de strikbanden. Rijg met behulp van een veiligheidsspeld een stuk koord of lint door elke tunnel en werk de uiteinden af met knoepjes of smalle zomen.

13 Pers de bloes.



