

*Het grote*  
**SINGER®**  
NAAIBOEK



*Het grote*

---

**SINGER**<sup>®</sup>

**NAAIBOEK**





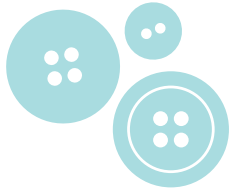

# Inleiding

Isaac Merrit Singer bracht in 1851 een kleine revolutie teweeg. Zijn uitvinding – een naaimachine met een vrije arm, een persvoet en een voetpedaal – zou de confectie van kleding ingrijpend veranderen. Een uitgeknipte verkoopstechniek zorgde er bovendien voor dat de machine voor iedereen beschikbaar was. Tot op de dag van vandaag is Singer de eerste naam die in gedachten komt als het over naaimachines gaat. Naaien is intussen weer helemaal terug van weggeweest en zelfgemaakte spullen worden meer dan ooit gewaardeerd. Toch is er bij heel wat mensen nog wat koudwatervrees als het over naaien gaat. Het *Grote Singer Naaiboek* is een van de meest uitgebreide naslagwerken over dit onderwerp. Het vertelt je alles wat je altijd al wilde weten over naaien met de naaimachine, maar nooit durfde te vragen ...

In het **eerste deel** leer je meer over de werking van de naaimachine, de borduurmachine en de overlockmachine. Geen saaie technische uitleg, maar duidelijke handleidingen en tips om je machine op de juiste manier te gebruiken.

Het **tweede deel** gaat over de verschillende technieken die je nodig hebt om een werkstuk te maken. Aan de hand van duidelijke stap-voor-stapfoto's tonen we je hoe je iets maakt. We beginnen met de keuze van de stof, leggen uit hoe je een patroon overneemt en gaan dan dieper in op elk facet van naaien met de naaimachine.

Het **leukste deel** is ongetwijfeld het **derde**, waarin je meer dan zeventig werkstukken vindt. Van een supereenvoudig tasje tot een wat moeilijkere zomerjurk. Alles wordt – letterlijk! – van naald tot draad uitgelegd met duidelijke patronen op aparte werkbladen.

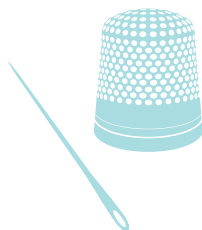

*Niets houdt je nu nog tegen  
om meteen aan de slag te gaan!*



De werkstukken in dit boek werden bedacht en gemaakt door *Marijke Michiels* en *Hilde Smeesters*.



*Marijke* leerde zichzelf naaien op een kindernaaimachine van Singer die ze cadeau kreeg van haar grootvader. Aanvankelijk waren dat vooral kleren voor de barbiepoppen van haar kleine zus, maar zodra ze op een 'echte' machine mocht naaien, was er geen houden meer aan. Ze vervolmaakte haar naaikunsten door middel van boeken, blogs, filmpjes op het internet en cursussen patroontekenen. Naast haar baan in het onderwijs geeft ze intussen ook les aan beginnende naaisters.



*Hilde* leerde zichzelf naaien toen haar kinderen klein waren. Ze was gek op de kleertjes van Belgische merken, maar kon ze vaak niet betalen. Op haar moeders oude Singer probeerde ze met goedkope stofjes alles na te maken – wat vaak grappige resultaten opleverde. Intussen volgde ze een aantal cursussen en kan ze urenlang bezig zijn aan haar naaimachine. Als schrijfster van zowel fictie- als non-fictieboeken schreef ze ook de teksten voor dit boek.



*Koen Evers* schreef de tekst over de naaimachines. Hij is zaakvoerder en oprichter van Singer België (1998) en de derde generatie in het familiebedrijf BEFRAKO NV.

Marijke en Hilde werden ook geholpen door *Helena Welvaert* bij het maken van een aantal werkstukken.





Inleiding 5

Inhoudstafel 8

## De geschiedenis 15

EEN STUKJE NAAI(MACHINE)GESCHIEDENIS 17

DE GROTE DOORBRAAK 19

HET SINGER-VERHAAL. EEN NAAIMACHINE VOOR IEDEREEN 22

EEN VERHAAL VAN BLOEI EN DIVERSIFICATIE 25

## Een handleiding 29

DE VERSCHILLENDE FUNCTIES OP EEN NAAIMACHINE 31

DE WERKING VAN EEN NAAIMACHINE 33

### De mechanische machine 33

DE BELANGRIJKSTE DELEN VAN EEN NAAIMACHINE 33

ACCESSOIRES BIJ EEN NAAIMACHINE 35

DE VOORBEREIDING VAN DE NAAIMACHINE 36

Stap 1. Een spoel opwinden 36

Stap 2. Een spoel in de naaimachine plaatsen 37

Stap 3. De draadspanning instellen 39

Stap 4. Het inrijgen van de bovendraad 40

Stap 5. De onderdaad ophalen 42

DE BEDIENINGSKNOPPEN OP DE NAAIMACHINE 44

### De elektronische (of computergestuurde machine) 61

### De borduurmachine 65

### De overlockmachine 66

DEZE HANDIGE NASLAGKAART KAN JE HELPEN 68

DE ONDERDELEN VAN EEN OVERLOCKMACHINE 70

DE VOORBEREIDING VAN DE MACHINE 72

Stap 1. Het inrijgen van de bovengrijper 74

Stap 2. Het inrijgen van de ondergrijper 76

Stap 3. Het inrijgen van de rechternaald 78

Stap 4. Het inrijgen van de linkernaald 80

---

HET VERWISSELEN VAN DE DRADEN MET DE VASTKNOOPMETHODE	82
HET AFSTELLEN VAN DE STEEKLENGTE	83
HET AFSTELLEN VAN DE STEEKBREEDTE	84
HET TRANSPORTDIFFERENTIEEL	85
HET OVERLOCKEN VAN STRETCHSTOFFEN	86
DE SPANNING AFSTELLEN BIJ EEN OVERLOCKMACHINE	87
EEN ROLZOOM NAAIEN	90
HET ONDERHOUD VAN EEN OVERLOCKMACHINE	91

## **Naaitechnieken** 97

### **DE VOORBEREIDING** 98

#### **De stof** 99

DE SAMENSTELLING VAN DE STOF	99
Stof van natuurlijke vezels	100
Stof van synthetische vezels	100
Alle stoffen op een rij	102
HET ONDERHOUD VAN STOFFEN	108
DE HOEVEELHEID STOF	109
HET OVERIG MATERIAAL	110
Verstevinging of tussenvoering	110
Naaigaren	110
Patroonpapier	111
Scharen	111
Kleermakerskrijg	112
Strijkijzer	113
Meetlat en lintmeter	113
Vingerhoed	113
Spelden	114
Naalden	114
Tornmesje	114

#### **Het patroon** 116

SOORTEN PATRONEN	116
Neem je een patroon over met of zonder naadtoeslag?	118
DE JUISTE MAAT	119
Matentabel vrouwen in cm	119
Internationale maataanduidingen voor vrouwen	119
Matentabel heren in cm	119
Matentabel voor kinderen	120
Peuters en kleuters	120
Meisjes/Jongens	120
Metten is weten	123

HET PATROON AANPASSEN 124

Rok 124

Broek 127

Voor- en achterpand 130

Mouwen 132

**Het overnemen van het patroon van de stof** 134

WERKEN 'ZONDER' PATROON 134

WERKEN MET EEN PATROON 134

Stap 1. Het patroon op de stof leggen 134

Stap 2. Het patroon overnemen op de stof 137

Stap 3. De patroondelen uitknippen 142

**EEN WERKSTUK IN ELKAAR ZETTEN** 144

**Tussenvoering aanbrengen** 145

WELKE DELEN VAN EEN WERKSTUK WORDEN VERSTEVIGD? 145

HOE GEBRUIK JE TUSSENVORING 145

EEN APPLICATIE AANBRENGEN 147

**De patroondelen aan elkaar spelden of rijgen** 147

**Een naad stikken** 148

**DE FIJNE KNEEPJES** 156

**Naden** 159

SOORTEN NADEN 159

Gewone naad 159

Kruisnaad 159

Platte naad 159

Jeansnaad 160

Engelse naad 160

Coupe- of figuurnaden 160

STRIJKEN VOOR EEN MOOI RESULTAAT 161

DE AFWERKING VAN NADEN 162

Kartelschaar 162

Zigzagsteek 162

Overlocken 162

Doorstikken 163

(Biais)lint 163

**Figuurnaden, plooiën en rimpels** 166

FIGUURNADEN 166

PLOOIEN 166

Liggende plooi 166

---

Holle of stolpplooi 166  
Platte plooi 166  
Combinatie van platte en stolpplooiën 167  
Plissé 167  
RIMPELS 167

**Tunnels en taillebanden** 170

TUNNELS 170  
Aangeknippte tunnels 170  
Niet-aangeknippte tunnels 171  
Een tunnel in de zijnaad 171  
TAILLEBANDEN 172  
Tailleband met een knoop en een onderslag 173  
Tailleband met een knoop en een gulp 173

**Bandjes, ceintuurlussen en ceintuurs** 175

BANDJES 175  
CEINTUUR- OF TAILLEBANDLUSSEN 175  
ANDERE LUSSEN EN BANDJES 176  
CEINTUURS 176  
BANDJES OP SCHOUDERNADEN (EPAULETTEN) 177  
EEN STRIK STRIKKEN 177

**Mouwen** 178

AANGEKNIPT MOUWEN 178  
RAGLANMOUWEN 178  
INGEZETTE MOUWEN 180

**Zakken** 181

STEEKZAKKEN 181  
Gewone steekzak 181  
Schuine steekzak 183  
OPGESTIKTE ZAKKEN 184  
Eenvoudig opgestikte zak 184  
Afgeronde zak met beleg 184  
Zak met klep 185  
BLAASBALGZAK 185

**Splitten** 187

**Voering** 188

VOERING IN EEN ROK MET RITS ZONDER TAILLEBAND 188  
VOERING IN EEN ROK MET RITS EN TAILLEBAND 189  
VOERING IN EEN JURK OF JAS 189



**DE AFWERKING** 192

**Het beleg** 193

EEN LOS BELEG 193

Algemeen 193

Halsbeleg 193

Beleg voor armsgaten 194

AANGEKNIPT BELEG 194

EEN BELEG IN ÉÉN STUK AAN DE ARMSGATEN EN DE HALS 195

**Kragen en kappen** 196

KRAGEN 196

Hemdskraag 196

Plat afgerond kraagje 197

KAPPEN 198

Met binnenstof 198

Met (bias)lint 198

Voor een kap zonder beleg 198

Voor een kap met beleg 198

**Sluitingen** 199

HAAKJES EN OGEN 199

LUSSEN EN LINTEN 199

KNOPEN 200

Drukknoppen 200

Knopen met een knoopsgat 200

RITSEN 202

Soorten ritsen 202

Een rits inzetten 203

Rits in de gulf van een broek 205

Een rits zichtbaar inzetten 207

Een deelbare rits inzetten 207

KLITTENBAND 207

**Boorden en zomen** 210

BOORDEN 210

Tricotboorden 210

Biezen 210

Manchetten 212

ZOMEN 213

Met de hand 213

Met de naaimachine 213

*Goed om weten*

VERSTEVIGING 155

HOE GEBRUIK JE PASPELLINT? 165

HOE STIK JE EEN HOEK MET EEN NAAD? 186

HOE ZET JE EEN BROEK IN ELKAAR? 209

**KADERSTUKKEN**

De naaivoethouder en het naaivoetje 55

Problemen oplossen 58

De selectie van naald, stof en garen 59

De selectie van naald en stof 59

Exclusieve Singer-functies en -eigenschappen 63

Problemen met de overlockmachine verhelpen 93

Stof met ruiten en strepen 140

Steken 152

*Met de hand* 152

*Met de naaimachine* 153

---

<b>Aan de slag!</b>	217
<b>BABY EN KIND</b>	219
1-2-3-Klaar!-rokjes	220
A-lijnjurkje	223
Babyjasje met kap	225
Babyslab	229
Dasje	232
Babyslofjes	234
Babywantjes	238
Ballonbal	241
Halvecirkelrok voor de dochter	242
Kinderbroekje	245
Grote slab	248
Kinderwanten	252
Jongensbroek	254
Jurkje met aangerimpeld rokje	258
Jurkje met linten	261
Jurkje met smock	264
Jurkje met stolpplooi en paspellint	266
Kinderbadjas	270
Kruippakje	274
Meisjesjas	278
Schortjurkje	282
Slaapzakje	285
T-shirt met envelophals	288
Tutdoekje	292
Badcape	294
<b>INTERIEUR</b>	297
Brood- of fruitmandje	298
Bloemenkussen voor kruk	303
Gordijn met gordijnlint	304
Gordijn met ophanglussen	307
Overtrek voor kersenpitkussentje	309
Keukenhanddoeken	310
Keukenschort voor groot en klein	312
Koksmuts	317
Kussen met knopen	318
Kussen met rits	320
Kussensloop	323
Lakenset voor kinderbed	324
Paardenmolenmobiel	328
Lange ovenwant	331
Mandjes	332
Pannelappen	336
Picknickdeken	339
Placemat	342
Poef	344
Tafellaken en servetten	347
Tafelloper	348
Tafelent	350
Wikkeldekentje	355
Zacht dekentje	356
<b>KLEDING</b>	359
A-lijnrok met opgestikte zakken	360
Halvecirkelrok met tailleband	363
Damesshort	364
T-shirtjurk	368
Eenvoudige huisbroek	371
Kokerrok	372
Linnen herenbroek	375
Minirok	376
Rok met stolpplooi en paspellint	379
Wikkelrok	380
Zomerjurk	382
<b>TASSEN EN ACCESSOIRES</b>	387
Boodschappentas met opbergzakje	388
Damestas in vilt met portefeuille	391
Eenvoudige draagtas	395
Geldbuidel met rits	396
Laptophoes	398
Ophangtas voor in de auto	401
Postmantas	402
Boekentas	405
Sjaal	410
Slaapmasker	412
Uiltasje	416
Sleutelzakje	419
Tas met rits en voering	420
Turnzakje met label	424



**SINGER®**

# de geschiedenis

## **WHO THE HELL WAS SINGER?**

alles over de ontstaansgeschiedenis,  
the old days, verschillende types machines

## EEN STUKJE NAAI(MACHINE)GESCHIEDENIS

Mensen hebben geen pels of vacht die hen warm houdt wanneer het koud is. Geen wonder dus dat ze al heel vroeg de techniek van het naaien ontdekten. Archeologen vonden onder andere in de omgeving van Moskou naalden van meer dan 30.000 jaar oud die vervaardigd waren uit mammoetbeenderen. Ze werden gebruikt om pelsen en huiden aan elkaar te naaien.

De eerste ijzeren naaiaalden werden ontdekt in het Duitse Manching en dateren uit de derde eeuw voor Christus, de Keltische tijd. Tot dan werden naalden door het materiaal geduwd met 'duwstenen', maar de ijzeren versie vroeg om een vingerhoed in hetzelfde materiaal. Het oudste naaisetje met een ijzeren vingerhoed werd aangetroffen in het graf van een Chinese ambtenaar uit de Handynastie (206 v.C. tot 220 n.C.).

Naaian was eeuwenlang handenarbeid. Mensen maakten hun eigen kleding, daarbij geholpen door professionele naaisters die vaak van deur tot deur gingen.

In de achttiende eeuw kwam daar verandering in. Het waren turbulente tijden met revoluties, niet alleen in de politiek en de economie, maar ook in de wetenschap. De Britse meubelmaker Thomas Saint was de eerste die met een naaimachine op de proppen kwam. Zijn houten toestel was in staat om een kettingsteek te naaien en diende om laarzen en schoenen te vervaardigen. Saint vroeg in 1790 een patent aan voor de naaimachine. Hij won een octrooi met het ontwerp, maar zou er uiteindelijk niets mee doen. In Duitsland had Karl Weisenthal in 1755 al een naald uitgevonden met aan beide kanten een spitse punt en een draadgat in het midden. Deze voorloper van de machinaald wordt nog steeds gebruikt in de borduurindustrie.

Veertig jaar na Saints machine, in 1830, nam een Franse kleermaker een patent op een nieuwe naaimachine. Barthélemy Thimonnier gebruikte voor zijn uitvinding een haaktipnaald die door middel van een koord en een voetpedaal op en neer bewogen werd. Hij bouwde een fabriek waar de uniformen voor het Franse leger machinaal vervaardigd werden, maar dat was niet naar de zin van de Franse kleermakers. Zij beschouwden de nieuwe uitvinding als een bedreiging voor hun ambacht en keerden zich massaal tegen Thimonnier. Een woedende menigte bestormde het bedrijf en sloeg alles kort en klein. De uitvinder vluchtte naar Engeland, waar hij berooid stierf.

De woede van de Franse kleermakers verhinderde echter niet dat er overal ter wereld gezocht werd naar manieren om kledingstukken en schoenen met behulp van machines te vervaardigen. In 1854 vroeg Walter Hunt in de Verenigde Staten een patent aan voor een naaimachine met dubbele draad – een techniek die nog altijd gebruikt wordt bij moderne toestellen. Hunt was niet de eerste de









The Singer  
SINGER



**SINGER**  
Zubehörbox



160. GEBURTSTAG  
SEIT ÜBER 160 JAHREN

## DE WERKING VAN EEN NAAIMACHINE

### DE MECHANISCHE NAAIMACHINE

Een mechanische naaimachine is niet uitgerust met een computer waarmee je bijvoorbeeld steekbreedte of -lengte instelt. Het is de meest klassieke machine waarmee je in principe alle werkstukken kunt naaien.

### DE BELANGRIJKSTE DELEN VAN EEN NAAIMACHINE

#### *Voorzijde*

- 1. draadspanningsknop
- 2. draadhevel
- 3. draadafsnijder
- 4. persvoetje (of naaivoetje)
- 5. naaldplaat
- 6. verwijderbare aanschuiftafel en opbergruimte voor accessoires
- 7. achteruitnaaiknop
- 8. spoelwinderstop
- 9. steeklengteknop
- 10. steekkeuzeknop

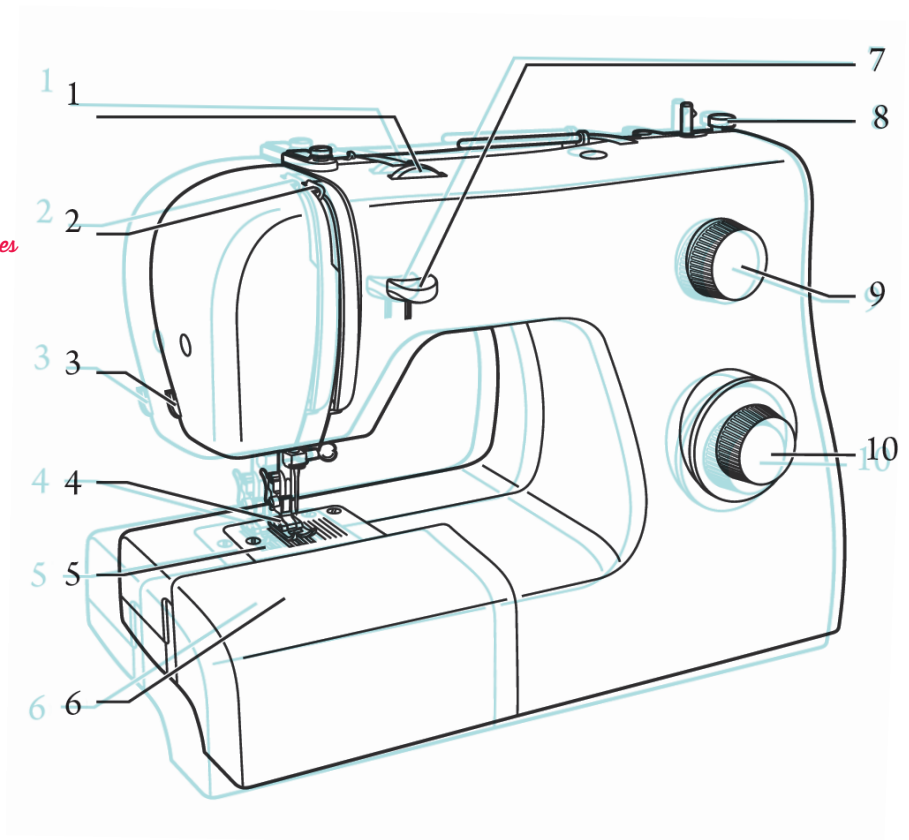

#### *belangrijk*

De informatie over de verschillende onderdelen en handelingen is bestemd voor de naaimachines van Singer. Over het algemeen is deze echter ook bruikbaar voor naaimachines van andere merken. Lees altijd goed de handleiding van je naaimachine voor je begint met naaien.



3

# naaitechnieken

## WHAT TO DO?

alles over de voorbereiding, het knippen,  
de patronen, het naaien en de afwerking





## HET ONDERHOUD VAN STOFFEN

Op de stof staat meestal aangegeven hoe je ze moet onderhouden.  
Deze symbolen zijn daarbij belangrijk:



- De stof mag in de wasmachine worden gewassen. Het getal in de bak water geeft de maximumtemperatuur aan waarop de stof mag worden gewassen.
- Als er een streepje onder de bak staat, mag de stof alleen voorzichtig worden gewassen met een speciaal wasprogramma.
- Een hand in de bak duidt aan dat je de stof met de hand moet wassen.
- Een kruis over de bak betekent dat de stof niet mag worden gewassen.



- Je mag de stof met chloor behandelen (bleken).
- Je mag de stof niet bleken.

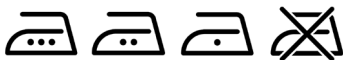

- Je mag de stof heet strijken.
- Je mag de stof op matige temperatuur strijken.
- Je mag de stof niet te warm strijken.
- Je mag de stof niet strijken.



- Een cirkel staat voor chemische reiniging in een reinigingstrommel.
- A: normale reiniging.
- F: speciale reiniging.
- P: reiniging onder voorbehoud.
- Niet chemisch laten reinigen.



- De stof mag in de droogtrommel.
- De stof mag niet in de droogtrommel.



## STRIJKIJZER



Zet je strijkijzer klaar wanneer je gaat naaien. Het is handig om je stof mooi glad te krijgen, om naden in te strijken of open te strijken, om tussenvoering aan te brengen enz.



## MEETLAT EN LINTMETER



Een lint- of centimeter is meestal gemaakt van buigzaam plastic dat niet rekt. Aan de uiteinden zitten verstevigingen. Je gebruikt hem om je maat te nemen of om stof op te meten.

Een doorzichtige liniaal is handig om patroondelen op te meten, om knoopsgaten en zakopeningen aan te geven en om sommige naadlijnen te tekenen.

Een geodriehoek gebruik je voor rechte hoeken. Een speciaal latje met diverse aanduidingen gebruik je voor zomen en naden.

## VINGERHOED



Je gebruikt een vingerhoed om je vingertop(pen) te beschermen wanneer je met de hand naait. Het hoedje maakt het bovendien gemakkelijker om de naald door de stof te duwen.

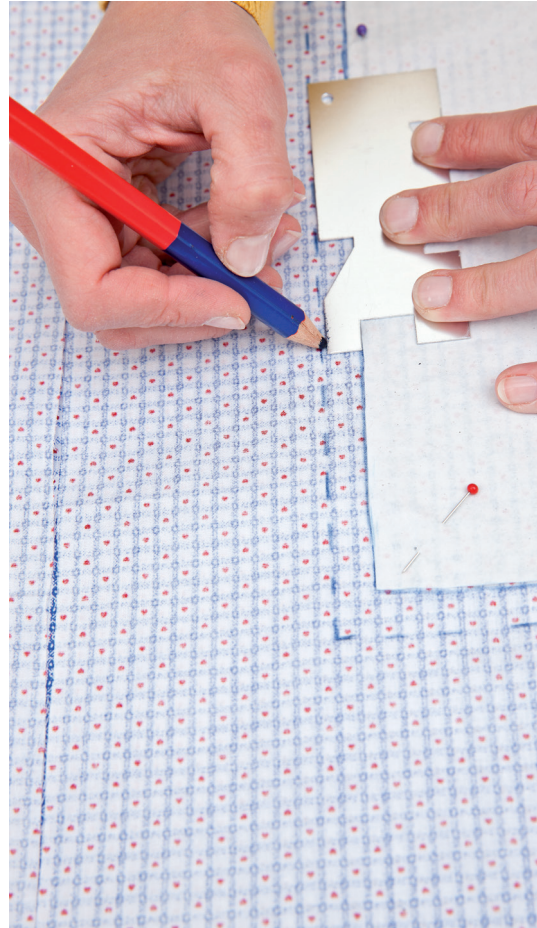

3 tot 4 cm zoom. Als je niet helemaal zeker bent van de maat of nog maar weinig ervaring met stikken hebt, kun je wat meer naad knippen.

Duid alle tekens op het patroonpapier ook op de stof aan. Doe dat met speldjes, met krijt, met rijgdraad of geef kleine driehoekige knipjes in de naadtoeslag.

Rijgdraad of restjes garen in kleuren die je niet meer gebruikt, zijn handig om bijvoorbeeld figuurnaden aan te duiden bij een dubbelgevouwen stof.



*tip Sommige rokken zijn mooi als ze schuin geknipt worden. De recht-van-draadaanduiding loopt dan diagonaal over de rok. Een schuin geknipte rok valt soepel, zeker als je hem in een mooi vallende stof maakt. Een dergelijke rok knip je uit enkele stof.*

## EEN APPLICATIE AANBRENGEN

Om een applicatie op een kledingstuk aan te brengen, bestaat er speciale tussenvoering met aan twee kanten lijm (Vliesofix®).

Ga op deze manier te werk:

(1) Knip het motief ruim uit. Je kunt het ook in een vierkant of rechthoek knippen.

(2) Knip een stuk Vliesofix® op dezelfde grootte.

(3) Leg de vliesofix met de ene lijm-laag op de slechte kant van het motief en strijk vast.

(4) Knip het motief uit de stof met vliesofix.

(5) Haal het papier weg en strijk het motief op de ondergrond.



## De patroondelen aan elkaar spelden of rijgen

Voor je begint met naaien, moeten de patroondelen aan elkaar gespeld en/of geregen worden.

Je legt over het algemeen de stofdelen met de goede kant op elkaar en stikt aan de slechte kant van de stof, tenzij anders is aangegeven in de werkbeschrijving.

Steek de speldjes dwars op de stiklijn met het kopje naar de buitenkant van de stof. Het is niet zo'n goed idee om over spelden te stikken met de naaimachine omdat je zo je machinaald kunt breken. Haal in de mate van het mogelijke de speldjes weg tijdens het stikken.

Grote, rechte stukken hoef je in principe alleen te spelden en niet te rijgen. Ervaren naaisters gebruiken meestal een minimum aan spelden. Zorg er wel voor dat de stoffen steeds mooi glad op elkaar liggen.

Door patroondelen aan elkaar te rijgen, krijg je nog een mooiere afwerking. Gebruik een speciale rijgdraad die gemakkelijk breekt in een afstekende kleur en naai met een fijne naald. Rijg de draad vlak naast de lijnen van het patroon. Zo kun je juist op de patroonlijnen stikken en is het gemakkelijk om de rijgdraad achteraf weer te verwijderen.





*made with love*





## *Hoe stik je een hoek met een naad?*

Een naad afwerken met een mooie rechte hoek – zonder biaslint – is een techniek op zich.

(1) Strijk de naadwaarde en de naad aan beide zijden naar binnen – bijvoorbeeld twee keer 1 cm.

(2) Vouw het werkstuk open en vouw dan de hoek in een punt.

Stik vanaf het punt waar de vier strijklijnen samenkomen recht naar beneden

(dus 90° op de basis van de driehoek) tot aan de naadwaarde (dus 1 cm voor de rand).

(3) Knip de naadwaarde kort af. Knip bovenaan het puntje nog wat korter af.

(4) Leg de naad plat en strijk hem open. Strijk de naadwaarden naar binnen.

(5) Keer de rand om met de naadwaarde naar binnen en stik kort op de kant af. Duw de hoek met een scherp voorwerp naar buiten zodat hij mooi recht is.



1



2



3



4



5

## EEN RITS INZETTEN



De eenvoudigste manier om een rits in te zetten, is ze tussen twee stukken stof te leggen en vast te stikken.

Bij heel wat werkstukken is dat het mooist als je de rits aan de buitenkant niet ziet.

- (1) Duid het splitteken (het teken waar het einde van de rits komt) aan met een speldje.
- (2) Leg de twee helften mooi tegen elkaar en strijk de naad open.
- (3) Leg het werkstuk met de verkeerde kant naar boven op een tafel. Leg de rits op de ritssplit. Je ziet de achterkant van de glijder. De bovenkant van de rits ligt ongeveer 2 mm onder de bovenrand van het werkstuk.
- (4) Speld de rits op de goede kant vast. Zet het ritsvoetje op je naaimachine en stik de rits van boven naar beneden kort langs de tandjes vast (zie tip om langs de glijder te geraken op de volgende bladzijde).
- (5) Speld en stik de rits aan de andere kant van beneden naar boven vast kort tegen de tandjes.
- (6) Stik ten slotte de onderkant horizontaal vast.

 **tip** *Stik een rits altijd van boven naar beneden en aan de goede kant.*



Je kunt de rits ook op een andere manier in de naad naaien zodat ze 'half zichtbaar' is. Je ziet ze niet aan de buitenkant omdat er een naad over zit, maar als je de naad optilt is ze wel zichtbaar. Deze methode wordt bij confectiekleding gebruikt.



- (1) Stik de zijnaden tot aan de splitopening.
- (2) Leg je werkstuk met de goede kant naar boven en vouw het linkerdeel open (naar beneden). Leg de



4

aan de slag!

**75 WERKSTUKKEN**

voor interieur, baby & kind,  
kleding, tassen & accessoires





*Maak deze rokjes met restjes stof en versier ze met lintjes of applicaties. Je kunt een rokje in één stof maken, maar het is nog mooier als je twee rokjes over elkaar doet waarbij het onderste een paar centimeters onder het bovenste uitkomt.*



**peuters en kleuters**  
stof: privé

## 1-2-3-Klaar!-rokjes

### NODIG

- twee bij elkaar passende stoffen
- 1,5 x de tailleomtrek x de lengte + 7 cm. Reken ongeveer 3 cm lengte extra voor het onderrokje.
- garen
- elastiek van 1 cm breed
- lintjes; om de zoom mee te versieren

### KNIPPEN

- Meet de tailleomtrek van het kind en tel er de helft bij. Voor een kind met een taille van 56 cm (maat 110) reken je dus 84 cm + 1 cm naadtoeslag aan beide kanten.
- Meet de gewenste lengte vanaf de taille. Knip 1 x op de juiste lengte + 3 cm naadtoeslag voor de tunnel bovenaan en 4 cm naadtoeslag voor de zoom, en 1 x op de totale lengte - 3 cm.

### NAAIEN

- (1) Werk alle randen af met een zigzagsteek.
- (2) Speld de zijnaad van een rokje en stik hem vast. Doe hetzelfde met het tweede rokje.
- (3) Schuif het kortere rokje over het langere rokje. Strijk de bovenranden samen twee keer 1,5 cm naar binnen. Speld en stik kort op de rand vast. Laat een opening om het elastiek door te halen.
- (4) Meet de juiste lengte van het elastiek om de taille van het kind, maar trek het niet te strak aan. Haal het elastiek door de tunnel met behulp van een veiligheidsspeld of een speciale rijgnaald. Naai de uiteinden aan elkaar.
- (5) Werk de zomen van beide rokjes af.





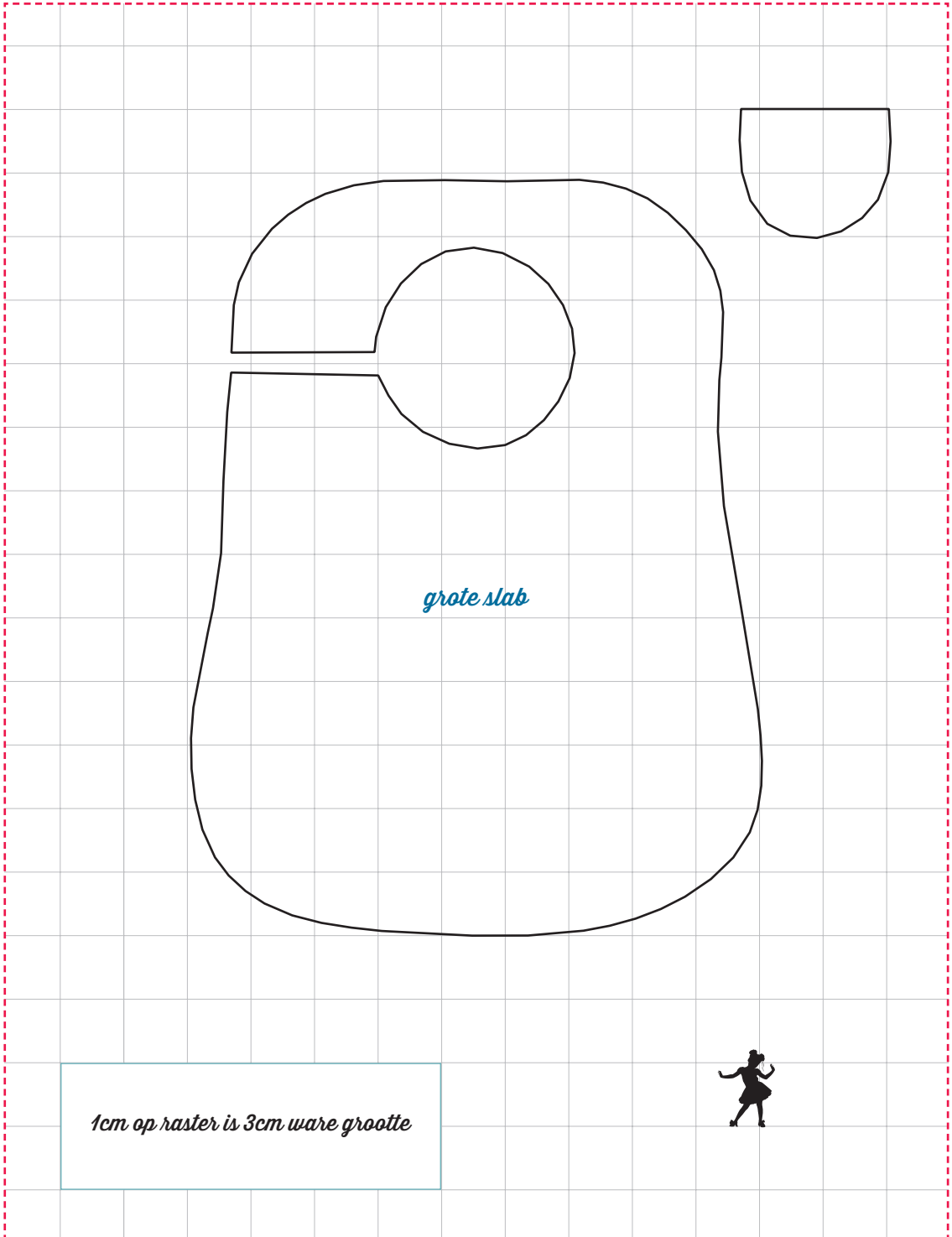

*grote slab*

*1cm op raster is 3cm ware grootte*



# Jurkje met smock



**maat 104**  
stof: De Stoffenkamer

## NODIG

- katoenen stof
- breedte: meet de borstomtrek en vermenigvuldig die met 1,5
- voor maat 104 heb je bijvoorbeeld een stuk stof van 55 cm x 1,5 = 82,5 nodig + 1 cm naadwaarde
- lengte: zie matentabel voor kinderen. Je meet van onder de oksel tot de gewenste lengte.
- het jurkje heeft alleen een zijnaad
- een reep stof van 1 m x 4 cm voor de bandjes (of biaslint)
- garen
- elastisch garen

## KNIPPEN

- knip de patroondelen op maat uit de stof



*Smocken is vooral gemakkelijk met ruitjesstof.*

*Maak eventueel aanduidingen met krijt als je niet-geruite stof gebruikt.*

*Maak vier langere lintjes die je op de schouders in strikjes knoopt.*



## NAAIEN

- (1) Strijk de bovenkant twee keer 0,5 cm om en speld vast. Stik tegen de onderste rand dicht.
- (2) Wind elastisch garen op het spoeltje zonder eraan te trekken. Het garen mag niet uitrekken bij het opwinden. Als bovengaren gebruik je gewoon stikgaren in de kleur van je stof.
- (3) Leg de stof met de goede kant naar boven onder het voetje van de naaimachine en stik in de breedte in een rechte lijn op ongeveer 2 tot 3 cm van de bovennaad.
- (4) Hecht de draad niet af. Stik een eindje verticaal naar beneden en stik 0,5 cm lager een evenwijdige lijn met de vorige. Maak een aantal parallelle lijnen (*in ons voorbeeld: 8*).
- (5) Hecht de draad goed aan en knip af.
- (6) Strijk het smockwerk met een stoomstrijkijzer.
- (7) Controleer de maat op borstbreedte en stik de zijnaad van het smockwerk. Hecht af en knip de overtollige stof weg.
- (8) Zet gewoon garen op het spoeltje en sluit de rest van de zijnaad.
- (9) Strijk de lange zijden van het lint aan weerszijden 1 cm naar binnen. Vouw dubbel, strijk en stik. Knip het lint in tweeën en werk de uiteinden af met een zigzagsteek.
- (10) Stik de lintjes vast aan het jurkje.
- (11) Zoom het jurkje op de juiste lengte om.









*Technisch is dit patroon niet moeilijk,  
maar het werken met de tricotstof kan een uitdaging vormen.*

## T-shirt met envelophals



**maat 68-116**

stof: De Stoffenkamer  
zwart patroon op werkblad A (3 delen)

maat	68	74	80	86	92	98	104	110	116
stof	40 cm	45 cm	45 cm	45 cm	50 cm	50 cm	55 cm	55 cm	60 cm

VOORPAND		RUGPAND	
maat	lengte ribtricot	maat	lengte ribtricot
68	24 cm	68	21,5 cm
74	25 cm	74	22,5 cm
80	26 cm	80	23,3 cm
86	27 cm	86	24 cm
92	27,5 cm	92	25 cm
98	28,5 cm	98	26 cm
104	29,2 cm	104	27 cm
110	30 cm	110	27,5 cm
116	31 cm	116	28,5 cm

### NODIG

- plattricot (T-shirtstof): zie bovenstaande tabel
- 6 cm ribtricot (boordstof)
- garen

### KNIPPEN

#### PLATTRICOT

- voorpand 1 x (tegen stofvouw)
- rugpand 1 x (tegen stofvouw)
- mouw 2 x (gespiegeld)

### NAADWAARDE

- 1 cm aan de zij- en mouwnaden en de zoom van de mouw
- 0,7 cm aan de hals
- 2 cm aan de onderkant

### RIBTRICOT

- Voor de afwerking van de hals, voorpand en rugpand: 3 cm hoog x lengte: zie tabel (deze afmetingen zijn inclusief 1 cm naadwaarde).











# Placemat



stof: motief – Julija's Shop, effen – privé

## NODIG

### VOOR 1 PLACEMAT

- stevig katoen van 1 m breed x 35 cm lang
- 50 x 35 cm vlieseline
- restje stof van 13 cm breed en 15 cm lang
- garen

## KNIPPEN

- knip uit de lap katoen twee lappen van 50 x 35 cm
- knip uit het restje stof een lapje van 13 x 15 cm

## NAAIEN

- (1) Werk alle randen af met een zigzagsteek tegen het rafelen.
- (2) Vouw de bovenste rand van het kleine lapje 1 cm naar binnen en strijk. Vouw nog een keer naar binnen en stik kort tegen de onderste rand door.
- (3) Vouw de linkerzijnaad van het lapje 1 cm naar binnen. Speld rechts op één van de grote lappen en stik aan de linkerkant vast. De onder- en rechternaad worden samen met de placemat gestikt.
- (4) Strijk de vlieseline aan de achterkant van de andere grote lap katoen.
- (5) Leg de twee grote lappen met de goede kanten op elkaar. Het zakje zit ertussen.
- (6) Stik rondom vast, maar laat 10 cm opening om te keren.
- (7) Keer de placemat en stik de rand op ongeveer 3 mm door.











kleding

---



# A-lijnrok met opgestikte zakken



**maat 34-44**

stof: Julija's Shop (blauw) en  
Koekepeertje (vogeltjes)  
groen patroon op werkblad C (3 delen)

## NODIG

- 70 cm stof van 1,40 m breed
- 20 cm stof voor de zakken
- rits van 15 cm
- 1 m keperlint (of ander stevig lint) van 1 cm breed

## KNIPPEN

- 1 x voorpand, tegen de stofvouw + 2 cm naadwaarde aan zijnaden
- 1 x rugpand, tegen de stofvouw + 2 cm naadwaarde aan zijnaden
- 2 x zakken, in spiegelbeeld + 1 cm naadwaarde

## NAAIEN

(1) Werk de randen van de zakken af met een zigzagsteek. Strijk de naadwaarde om en stik de kromme naad (daar waar je hand in gaat).

(2) Speld en rijg de zakken op het voorpand. In het voorbeeld ligt de zijkant van de zak evenwijdig met de zijnaad op 4,5 cm. De bovenhoek het dichtst bij het midden ligt op 4 cm onder de taille, maar je kunt natuurlijk ook zelf de positie van de zakken bepalen. Stik ze op het voorpand op 0,5 cm van de rand.

(3) Werk de zijnaden van voor- en achterpand af met een zigzagsteek. Leg het voorpand en het achterpand met de goede kanten van de stof op elkaar. Speld de linkerzijnaad tot 15 cm onder de taille. Stik vast.

(4) Zet een rits in de linkerzijnaad (zie *Een rits inzetten*). Strijk de naad open.

(5) Leg de rechterzijnaden op elkaar. Het voorpand is iets groter dan het achterpand, maar dat is normaal. Stik de rechterzijnaad en strijk hem open.

(6) Rijg de figuurnaden in de rok en kijk of hij past. Is de rok te groot? Maak de figuurnaden dan groter. Als hij te klein is, maak je de figuurnaden kleiner.

(7) Stik de figuurnaden dicht en strijk ze naar buiten.

(8) Speld het keperlint rond de taille aan de goede kant van de stof zodat het iets boven de rand uitkomt. Naai de onderkant van het lint aan de stof vast (dus de kant die het dichtst bij de onderkant van de rok ligt). Vouw het keperlint naar binnen zodat het iets onder de taille zit. Strijk en stik het lint vast op persvoetbreedte.

(9) Werk de zoom op de juiste lengte af.

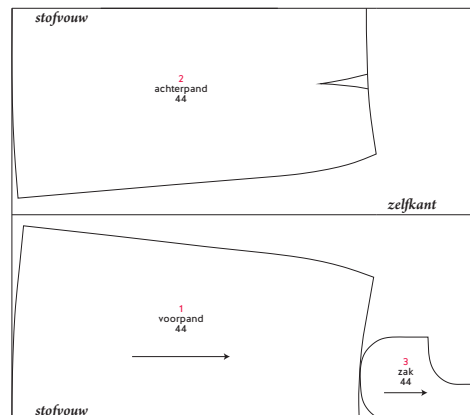





*Je kunt ze voor geen geld kopen, maar meestal zien ze er niet zo leuk uit. Maak daarom zelf zo'n boodschappentas met zakje dat je kunt opbergen in je handtas. In de kleur die jij wilt, natuurlijk!*

## Boodschappentas met opbergzakje



stof: Privé

### NODIG

- 40 cm dunne stof
- garen

### KNIPPEN

#### OPBERGZAKJE

- vierkant van 14 cm x 14 cm
- rechthoek van 14 cm x 10 cm
- rechthoek van 14 cm x 6 cm

#### BOODSCHAPPENTAS

- 2 x vierkant van 40 cm x 40 cm
- 2 x strook van 50 cm x 4 cm

### NAAIEN

(1) Maak eerst het opbergzakje. Strijk bij het lapje van 14 cm x 6 cm een lange naad (14 cm) 0,5 cm en nog eens 0,5 cm naar binnen. Speld en stik. Doe hetzelfde met een lange naad van het lapje van 14 cm x 10 cm.

Leg de rechthoeken op het vierkante lapje, de slechte kanten van de stof op elkaar. In het midden overlappen de afgewerkte naden van de rechthoeken elkaar. Dat is de opening van je opbergzakje.

Stik op de goede kant van de stof de zijnaden vast op 0,5 cm en knip zo kort mogelijk tegen de naad af. Knip de hoeken weg.

Keer het zakje en stik langs de slechte kant van de stof de zijnaden nog een keer dicht. De buitenste naad zit nu in de binnenste (Engelse naad). Stik de ondernaad.

(2) Strijk voor de boodschappentas de lange kanten van de stroken 1 cm naar binnen. Vouw dubbel en strijk. Speld en stik kort op de rand dicht.

(3) Speld de delen van de tas met de goede kanten van de stof op elkaar. Stik de zijnaden en de ondernaad.

(4) Vouw de bovennaad 0,5 cm en nog eens 1 cm naar binnen. Keer het binnenzakje binnenstebuiten en speld het mee tussen de rand in het midden van de zak. Stik kort op de rand af.

(5) Speld de handvaten op 9 cm van de rand en stik ze vast met een verstevigingskruis.









Dit boek is tot stand gekomen  
in samenwerking met  
Koen Evers en zijn team  
bij SINGER België.

Met speciale dank aan  
Hilde Smeesters en Marijke Michiels.

Dank aan onze modellen:  
Nora Augustijns, Saartje Bals,  
Jade Cosman, Tess Cosman,  
Sigrid De Meyer, Maarten De Smet,  
Paulien De Smet, Emma Debersaques,  
Lucas Debersaques, Felix Demarbaix,  
Fien Desmedt, Hannah Desmedt,  
Anna Ferny, Alexandra Goossens,  
Lisanne Mahieu, Marijke Michiels  
en Renée Vanpoelvoorde.

Met dank aan De Stoffenkamer,  
Koekepeertje, Julija's stoffen  
en Euromercerie voor het ter beschikking  
stellen van stoffen, garen en fournituren.

**Shoppinglijst:**  
De Kleine Zebra, 03/369 00 23  
[www.kleinezebra.com](http://www.kleinezebra.com)  
Fred&Ginger, 03/871 97 70  
[www.fredginger.com](http://www.fredginger.com)  
Ikea, 02/719 19 22  
[www.ikea.be](http://www.ikea.be)  
JBC, 0800/17 982  
[www.jbc.be](http://www.jbc.be)  
Zoot, 09/233 70 75  
[www.zootcostumiers.be](http://www.zootcostumiers.be)

Eclair Prym Belgium SA  
Avenue de la SIDEHO 1 A  
B-7780 Comines  
[www.eclair-prim.com](http://www.eclair-prim.com)



#### *Tekst*

Hilde Smeesters, i.s.m. SINGER België

#### *Patronen en naaiwerken*

Hilde Smeesters en Marijke Michiels

#### *Fotografie*

Stefanie Faveere

#### *Styling*

Sarah Roelstraete, [www.queensanddolls.be](http://www.queensanddolls.be)

#### *Vormgeving*

Leen Depooter, Quod. voor de vorm.

#### *Zetwerk*

Jacques, [www.jacquesbooks.be](http://www.jacquesbooks.be)

#### *Digitaliseren patronen*

Digipattern

Als u opmerkingen of vragen heeft,  
dan kunt u contact nemen met onze redactie:  
[redactielifestyle@lannoo.com](mailto:redactielifestyle@lannoo.com)

© Uitgeverij Lannoo nv, Tielt, 2013  
D/2013/45/23 – NUR 460  
ISBN: 978 94 014 0616 1

Alle rechten voorbehouden. Niets uit deze uitgave mag  
worden veeelvoudigd, opgeslagen in een geautomatiseerd  
gegevensbestand en/of openbaar gemaakt in enige vorm  
of op enige wijze, hetzij elektronisch, mechanisch of op  
enige andere manier zonder voorafgaande schriftelijke  
toestemming van de uitgever.

**[www.lannoo.com](http://www.lannoo.com)**

Registreer u op onze website en we sturen u  
regelmatig een nieuwsbrief met informatie  
over nieuwe boeken en met interessante,  
exclusieve aanbiedingen.