

2

DIRK MUSSCHOOT

WESTERLUND

Hoe een Zweedse zeeman naam maakte in de haven van Antwerpen

Lannoo

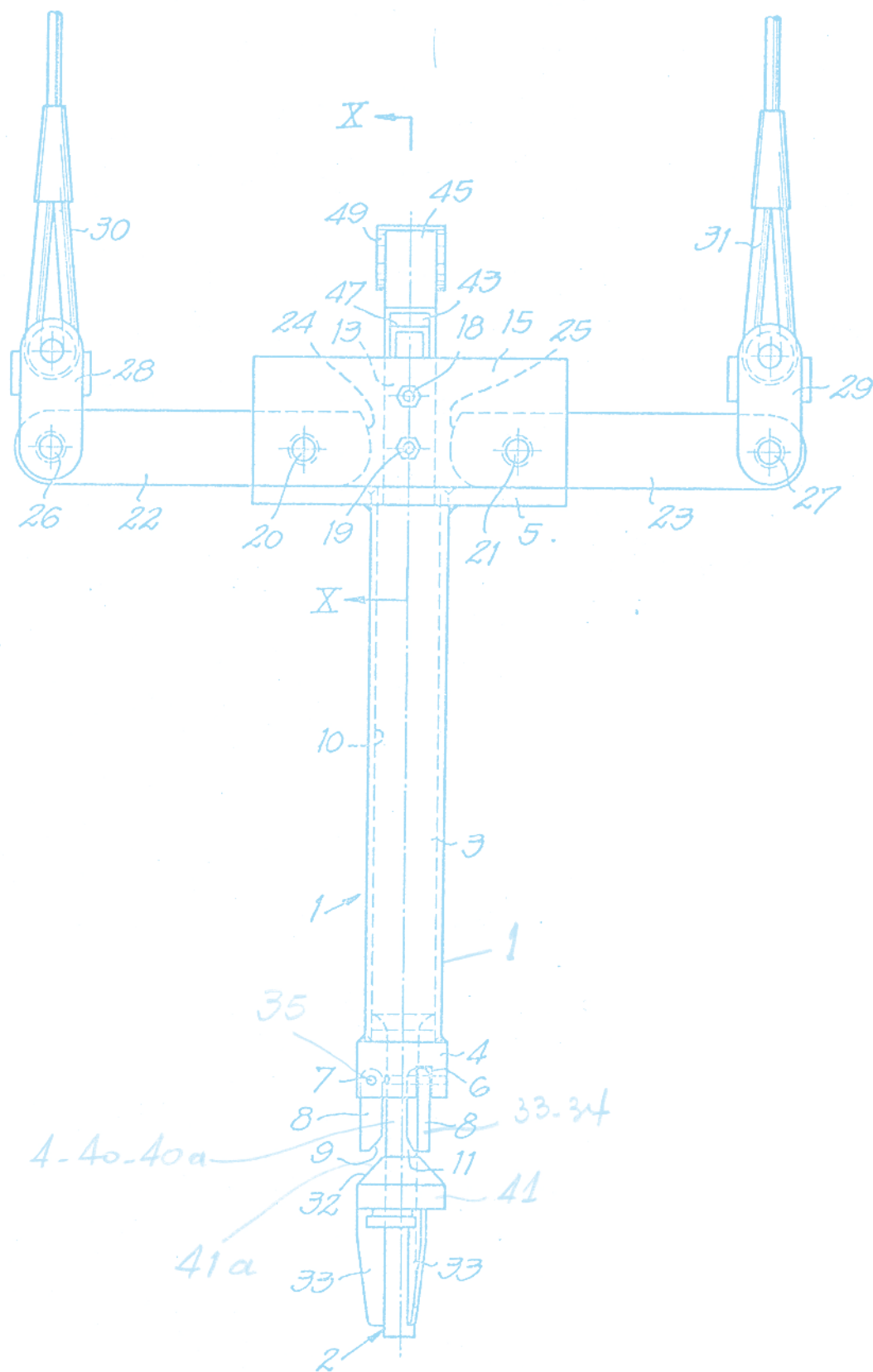

	Vooraf	7
	Stamboom	8
1.	Zweden	11
2.	Antwerpen	25
3.	J. Westerlund & Fils	39
4.	De tweede generatie	53
5.	Gunnar en de Oude Leeuwenrui	69
6.	Jean-Jacques en Linkeroever	87
7.	The sky is the limit	111
8.	Einde en een nieuw begin	129

WESTERLUND

Vooraf

Op 27 oktober 2022 zou Jean-Jacques Westerlund, pappy zoals wij hem noemden, zijn 75ste verjaardag hebben gevierd. Hem kennende, zou hij daarvan een feestje hebben gemaakt waarbij hij onze familie en ongetwijfeld ook veel vrienden en kennissen zou hebben betrokken. Wie Jean-Jacques Westerlund een beetje heeft gekend, weet dat aan zijn tafel iedereen welkom was. Minister, zakenman of havenarbeider, pappy was door velen graag gezien.

Normaal is het de jarige die een cadeau krijgt. Onze vader zou echter onze vader niet zijn geweest als hij daaraan niet een draai had gegeven: hij die op zijn 75ste óns een cadeau deed! En wat voor een geschenk: een boek over de Westerlund-geschiedenis. Want eerlijk, wie kende dat verhaal nog? Flarden, ja. En dat onze roots ergens in Zweden liggen. Maar wie wist nog hoe het echt was gegaan, hoe dat precies zat met die Zweedse zeekapitein, onze overgrootvader Johan Westerlund, die op het eind van de 19de eeuw in Antwerpen was beland, daar een meisje had leren kennen (onze overgrootmoeder Bernardina Bertha Anthoons) en met haar was getrouwd? Samen hadden zij de basis gelegd voor wat honderd jaar later een van de grootste Antwerpse havenbedrijven zou zijn en op diverse plaatsen in de wereld een klinkende naam, onze naam: Westerlund, we zijn er vandaag meer dan ooit fier op.

De 75ste verjaardag van Jean-Jacques Westerlund was dus de perfecte aanleiding voor zo'n project. Het archief van de familie en dat van het bedrijf lagen te wachten om te worden ontgonnen, verhalen moesten eindelijk en

definitief worden vastgelegd – voor ze zouden verdwijnen in de plooiën van de geschiedenis. We willen graag de auteur van dit boek bedanken, Dirk Musschoot, om vol overgave in dat archief te duiken.

Toen echter pappy in oktober 2021 overleed, wilden we zijn plan voor dit boek niet zomaar afvoeren. Meer zelfs, zijn onverwachte afscheid maakte de noodzaak van een boek over onze familie- en bedrijfsgeschiedenis nog dwingender dan ze al was. Straks zou er niemand meer zijn die nog kan vertellen waar we vandaan komen, dat konden we toch niet laten gebeuren? Een boek over Westerlund zou nu ook een eerbetoon aan onze vader kunnen worden, en aan al wie vóór hem ons bedrijf groot heeft gemaakt: de voortrekkers Johan, Willy, Armand en onze grootvader Gunnar, de sterke vrouwen in onze familie en de honderden medewerkers die ergens op het parcours hun steentje hebben bijgedragen aan het succes van Westerlund. Het is ook een dankbetuiging aan de vrouw die altijd achter Jean-Jacques Westerlund heeft gestaan: Marie-Françoise Simon, zijn vrouw en onze moeder.

Met dit boek willen we graag ook een bescheiden bijdrage leveren aan de Antwerpse geschiedschrijving. We zijn trots op wat onze familie in meer dan honderd jaar in deze stad en ver daarbuiten heeft gerealiseerd en nog realiseert.

Tanguy en Stephanie Westerlund
Antwerpen, 27 oktober 2022

DE WESTERLUNDFAMILIE

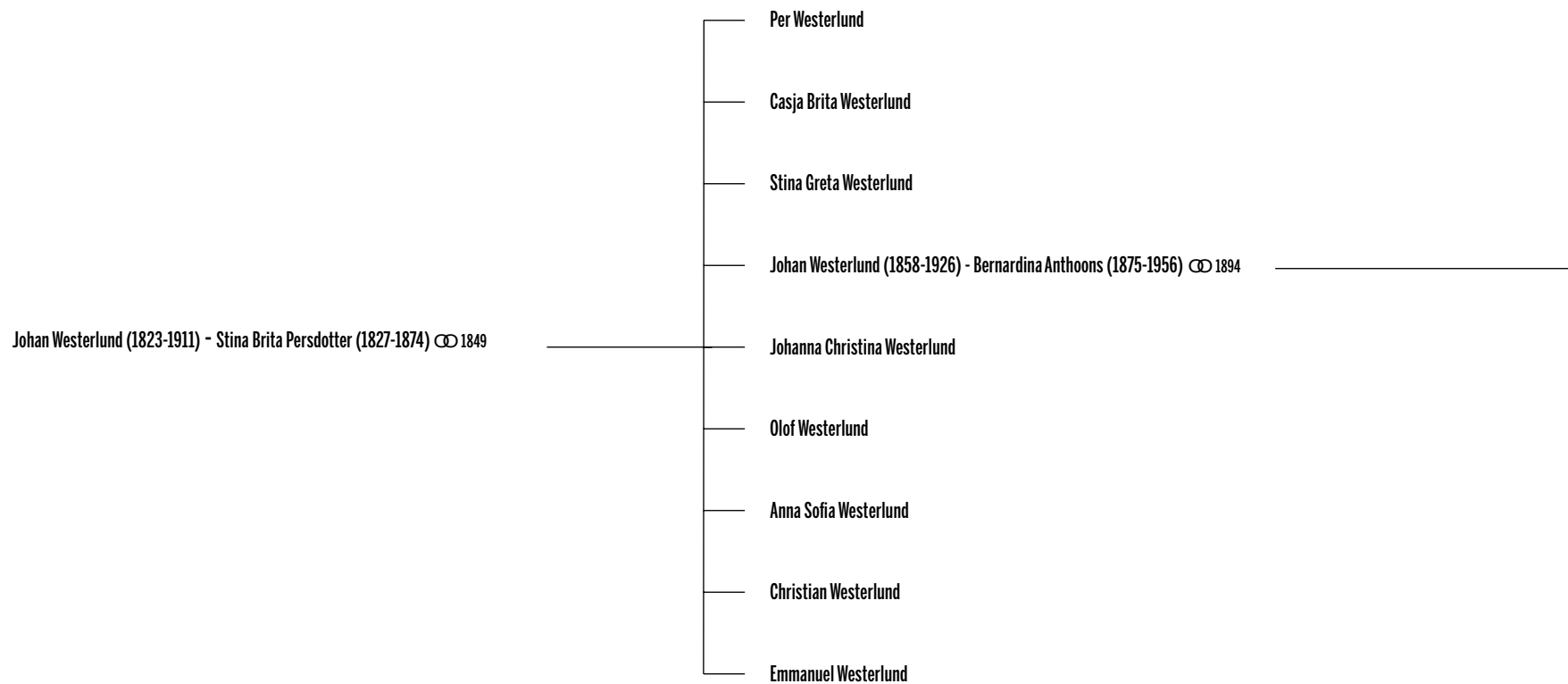

Johan Westerlund (1858-1926)



Willy Westerlund (1896-1973)

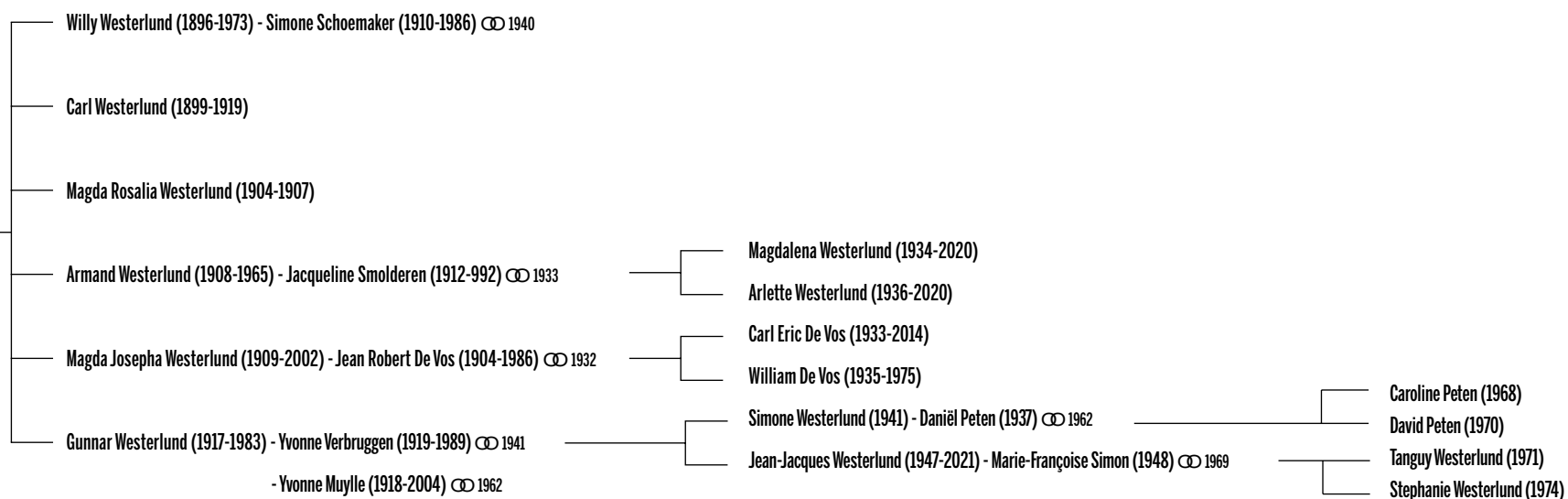

Armand Westerlund (1908-1965)



Gunnar Westerlund (1917-1983)



Jean-Jacques Westerlund (1947-2021)



Zweden

De roemrijke geschiedenis van het familiebedrijf Westerlund begint ongeveer halfweg de 19de eeuw, diep in Zweden. Daar werd toen Johan Westerlund geboren. De jonge Johan koos, in tegenstelling tot de meeste anderen in zijn familie, niet voor een leven tussen de naaldbomen. De drang naar de zee was veel groter dan die naar een leven op het land. Voor hij het goed en wel in de gaten had, studeerde Johan Westerlund af als zee kapitein. Dat zou hem, letterlijk, ver brengen.

Het Westerlundverhaal begint bij een telg uit een kroostrijk gezin in Överlänäs, een parochie op de oever van de rivier de Ångermanälven in de provincie Västernorrland, in wat vandaag Centraal-Zweden is. Daar, ongeveer 500 kilometer ten noorden van de hoofdstad Stockholm, werd op 7 november 1858 Johan Westerlund geboren. Hij was het vierde kind in een rij van negen, in het gezin van Johan Westerlund senior en Christine Brita Persdotter, zeg maar *Stina*.

Vader Johan stond in het bevolkingsregister ingeschreven als *kyrkvärden*, koster van de presbyteriaanse parochie. Een baan van enig aanzien, in een glooiend en bebost landschap dat zich zover het oog reikte, uitstreekte aan beide zijden van de rivier. De mannen van Västernorrland deden aan bos- en landbouw – dat was ook bij de familie Westerlund al sinds mensenheugenis zo – de vrouwen beredderden het huishouden. Stina had beslist de handen vol aan dat kroostrijke gezin van haar. In 22 jaar tijd had ze negen kinderen gebaard.

Johan Westerlund groeide op in de buurt van de rivier Ångermanälven in de Zweedse provincie Västernorrland.

Een jaar na haar huwelijk met Johan Westerlund kreeg ze haar eerste kind, Per (1850). Daarna volgden Casja Brita (1852), Stina Greta (1854), Johan (1858), Johanna Christina (1860), Olof (1862), Anna Sofia (1865), Christian (1869) en Emanuel (1872). Voor die laatste twee jongetjes was helaas geen lang leven weggelegd. Christian was amper zes maanden oud toen hij stierf, Emanuel tien maanden. Het staat zo in de documenten en intussen weet niemand nog waaraan die twee jongetjes zo vroeg zijn gestorven. Hun dood moet voor Johan senior en Stina een zware klap geweest zijn. Stina zelf overleed op 17 januari 1874, een jaar na de dood van haar jongste zoontje, op amper 46-jarige leeftijd. De kinderen Westerlund werden geboren in een tijd dat Zweden nog deel uitmaakte van een unie met Noorwegen, waartoe in 1814 na een korte oorlog met Denemarken was beslist in de Vrede van Kiel. In 1905 keurde het Noorse parlement een onafhankelijkheidsverklaring goed en gingen Noorwegen en Zweden uit elkaar.

De Ångermanälven vangt zijn eerste water in Lapland. Na een tocht door hoofdzakelijk dichte naaldbossen geeft de rivier zich 463 kilometer zuidelijker over aan de



Botnische Golf, de noordelijkste uitstulping van de Oostzee met Zweden aan de westkant en Finland in het oosten. De Ångermanälven wordt ook wel het koninkrijk van de snoek genoemd, en er zit ook Atlantische zalm, baars en forel. De houthakkers van Västernorrland gebruikten de rivier om hun hout te wateren, waardoor dat er na een maand of negen alleen maar beter op werd. Gewaterd hout is makkelijker te bewerken en houdt beter zijn vorm. De familie Westerlund was stevig verankerd in die naardennenaalden geurende grond. De zee was voor anderen,

voor families die 40 kilometer verder stroomafwaarts leefden bijvoorbeeld. Daar, aan de monding van de Ångermanälven, bevond zich de enige havenstad die die naam waard was: Harnösand, ook de hoofdstad van de provincie Västernorrland. De schepen in de monding van de Ångermanälven lagen diep in het water, volgeladen met rijp hout. Hout en vis. Veel zeelui in Harnösand waren vissers en de haringvangst was hun leven. Forse kerels, gehuld in waterdichte oliejkers en lieslaarzen, gooiden warrelnetten in zee waarin de

Johan voer vanaf de jaren 1880 verschillende keren van het Zweedse Härnösand naar Antwerpen. Hoewel, het 'Zweedse'... Ten tijde van Johan Westerlund vormden Zweden en Noorwegen nog een unie. In 1905 kwam daar een einde aan.

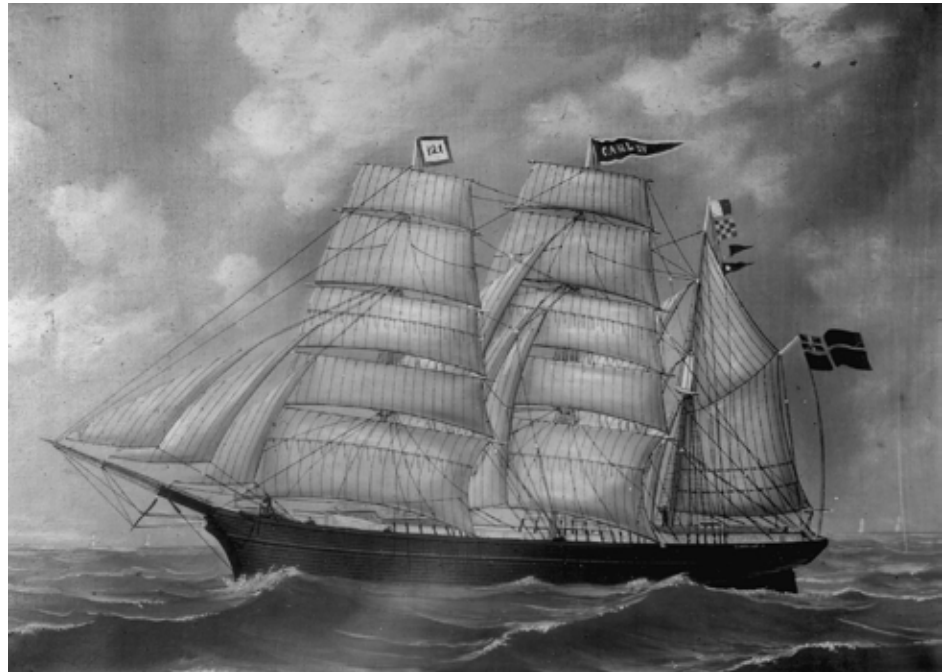

Johan Westerlund maakte zijn eerste zeereis aan boord van de *Carl XV*.

vissen zich vast zwommen. De rest was een kwestie van sterke armen en doorzettingsvermogen. De vissershandaan zaten door de kou en het zoute water vol kloven, maar de overvloedige visvangsten maakten dat daarover niet werd gezeurd.

In Härnösand werden in die dagen zeilschepen gebouwd voor korte afstanden in de Botnische Golf. Ze voeren van noord naar zuid, in het zuiden meestal niet verder dan Kopenhagen. En ze verzorgden de regelmatige verbinding tussen Zweden en Finland. Maar er liepen in Härnösand ook grotere schepen van stapel, waarvan sommige de oversteek maakten naar Groot-Brittannië en zelfs naar Holland en Frankrijk voeren. Dergelijke schepen hadden haast altijd dezelfde schatten aan boord: hout en haring natuurlijk, en wollen truien en linnen, die laatste waren producten van de huisvlijt van honderden vrouwen in Ångermanland.

Naar verluidt worden de meeste zeelui geboren met zeemansbenen en zeewater in hun aderen. Het valt daarom amper uit te leggen waarom in 1867 Per Westerlund, de eerstgeboren zoon van Johan Westerlund en Stina Persdotter, voor de zee koos. Het land bewerken, dieren houden en nu en dan een half bos neerleggen, had dat niet zijn toekomst moeten zijn? Nee, vond Per, en op zeventienjarige leeftijd werd hij matroos bij de koopvaardij. In het parochieregister van de presbyteriaanse kerk van Överlänäs staat bij zijn naam genoteerd: 'Voor de eerste keer op zee', alsof dat de voorspelbare voorbode was van iets wat schering en inslag zou worden. De jonge Per Westerlund voer op de zeilschepen van die tijd, hing

kotsend over de reling, haalde zijn handen open aan venijnige scheepstouwen en trotseerde metershoge golven. Maar opgeven stond niet in zijn woordenboek en in geen tijd werd hij stuurman. Het is niet bekend op welke schepen hij voer en wat hun lading was. Misschien vervoerde hij wel hout uit Ångermanland, het goud uit zijn thuisstreek? Per Westerlund heeft niet lang gevaren, zeven jaar om precies te zijn. In 1874, het jaar waarin de familie Westerlund moeder Stina ten grave had gedragen, keerde hij terug naar de wal. Hij trouwde met Catharina Palin en begon in Härnösand een zaak.

End of story. Of toch niet helemaal. Drie jaar nadat Per het zeemansbestaan gelaten had voor wat het was, waagde broer Johan zijn kans op zee. Zag hij op het land geen toekomst? Waren het de verhalen die hij van zijn broer had gehoord? Officiële documenten zeggen dat Johan Westerlund junior op 1 oktober 1877 het ruime sop koos ('Johan trok naar zee'), volgens andere bronnen duurde het nog twee weken voor hij daadwerkelijk vertrok. Op 13 oktober, net geen negentien jaar oud, zou hij als matroos zijn ingescheept op de *Carl XV*, een schip dat een combinatie was van een zeilschip en een stoomschip. Het was vernoemd naar Carl XV (1826-1872), die van 1859 tot 1872 koning was van Zweden (als Carl XV) en Noorwegen (als Carl IV). De driemaster had Härnösand als thuishaven en wendde geregeld de steven naar Bordeaux in Frankrijk.

1877 was het jaar waarin de Amerikaanse uitvinder Thomas Edison de gloeilamp liet patenteren en de Schot Alexander Graham Bell de Bell Telephone Company oprichtte. Henry Morton Stanley kwam dat jaar, welge-

‘Johan Westerlund werd *al kaptenen* Westerlund genoemd, lang voor hij daadwerkelijk zeekapitein werd’

teld 999 dagen nadat hij vanuit Zanzibar was vertrokken, aan bij de monding van de Congostrroom. In Zweden en Noorwegen zat intussen koning Oscar II op de troon, de grootvader van Astrid, de latere koningin der Belgen.

Het was met gemengde gevoelens dat vader Westerlund zoon Johan liet vertrekken. Hij had gehoord van de gevaren van de zee en was blij geweest toen zoon Per besliste het zeemansbestaan vaarwel te zeggen. En nu had Johan het in zijn hoofd gehaald... Maar het bloed kruipt waar het niet gaan kan, dat wist hij ook wel.

Een kind laten vertrekken, vader Westerlund zou het een jaar later nog een keer moeten doen. Op 5 augustus 1878 koos ook zoon Olof op zestienjarige leeftijd voor een leven op zee. Negen jaar later, op 27 december 1887, maakte die de oversteek naar de Verenigde Staten van Amerika, waar hij zich definitief vestigde.

Er is niet zo veel bekend over het schip waarop Johan Westerlund zijn eerste reis maakte. De *Carl XV* werd gebouwd in 1873 op een scheepswerf in Stockholm en voer voor Rederi AB Svea, in die tijd de grootste rederij van Zweden. Svea vervoerde zowel vracht als passagiers, stuurde haar schepen naar alle uithoeken van de wereld, maar het zwaartepunt van haar activiteiten lag toch in de regio's van de Baltische Zee en de Noordzee. De *Carl XV* was een succesvol schip, tot in 1936 het noodlot toesloeg. Het schip, intussen omgebouwd tot een stoomschip, liep in de Botnische Golf voor de kust van Finland aan de grond. Een Finse kanonneerboot en een ertsschip slaagden erin alle bemanningsleden en passagiers van boord te halen. De *Carl XV* was zwaar beschadigd en de berging van het schip

leek een erg dure klus te zullen worden. Omdat het schip geen gevaar opleverde voor het scheepvaartverkeer, werd beslist het achter te laten.

Waar voer in 1877 de *Carl XV* met matroos Johan Westerlund aan boord naartoe? Wat was zijn lading? Hoe verliep de reis? En welke andere reizen heeft Johan met dat schip gemaakt? Het is informatie die tussen de plooiën van de geschiedenis lijkt te zijn gevallen.

Snoepreisjes zullen het niet zijn geweest. Matrozen leerden het zeemansbestaan al doende. Ze moesten benedendeks werken, en bovendeks – dat laatste in weer en wind. Zeilen hijsen en vieren, het dek schrobben, de wind en de regen in je gezicht voelen en bij zwaar weer maken dat je niet overboord sloeg.

Aan de wal werd soms met bewondering gekeken naar de jonge mannen die het zeemanschap verkozen boven het leven op een traditionele boerderij. Er was lef voor nodig om zo'n beslissing te nemen, te breken met een traditie en in te gaan tegen de wens van vader en moeder. Johan Westerlund was zo'n lefgozer en ook al was hij nog maar een matroos op een zeilschip van Svea, in het dorp werd hij al *kaptenen Westerlund* genoemd: kapitein Westerlund. Alsof ze al wisten dat voor die jongen uit Överlänäs een grote toekomst was weggelegd.

Tien maanden diende Johan Westerlund op de *Carl XV*, tot 17 juli 1878. Een maand later, op 15 augustus, scheepte hij als lichtmatroos in op de driemaster *Carin* van de Zweedse reder Eric Norberg. Bijna twee jaar lang voer hij tussen Härnösand en Calais, soms belandde hij ook in Engeland

Förkortningar af namn i
Metersystemet.

Längdmått.

Meter	-----	m.	3,300	Ar
Decimeter	-----	dm.		
Centimeter	-----	cm.		
Millimeter	-----	mm.		
Myriometer	-----	m.		
Kilometer	-----	km.	3,300	

Yttre mått.

Hektar	-----	ha.	100
Ar	-----	a.	
Quadratkilometer	-----	qkm.	
Quadratdecimeter	-----	qdm.	

Quadratkilometer	-----	qkm.
Quadratmillimeter	-----	qmm.

Rymdmått.

Kubikmeter	-----	km.	1000
Kubikdecimeter	-----	kd.	
Kubikcentimeter	-----	kc.	
Kubikmillimeter	-----	km.	
Hektoliter	-----	hl.	100 l.
Liter	-----	l.	1000
Deciliter	-----	dl.	100 c.
Centiliter	-----	cl.	

Viktma.

Kilogram	-----	kg.	1000
Heklogram	-----	hg.	
Gram	-----	g.	

Een zeeman word je niet zomaar.
Werkchrift van Johan Westerland uit 1880.

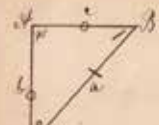

Hypotenusen a och vinkeln B är givna
Längs c, hvar $C = 90^\circ - B$ ($A = 90^\circ$)
 $b = a \sin B$
 $c = a \cos B$

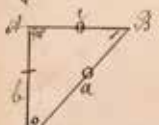

Vinkeln A = B samt vinkeln C är givna
 $A = 90^\circ$, $C = 90^\circ - B$
 $a = b \cos B$
 $c = b \sin B$

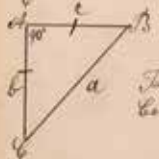

Vinkeln A samt vinkeln B är givna
Sida b och C samt a $A = 90^\circ$
 $\tan B = \frac{a}{c}$
 $\cot C = \frac{a}{c}$
 $a = \sqrt{b^2 + c^2}$ eller $a = c \sec B$

1. Om en och en vinkel i en triangel är givna samt en sida, så kan man bestämma alla öfriga delar i den triangelen.
2. Om en vinkel och en sida är givna samt en annan sida, så kan man bestämma alla öfriga delar i den triangelen.
3. Om två sidor och en vinkel är givna, så kan man bestämma alla öfriga delar i den triangelen.
4. Om två vinklar och en sida är givna, så kan man bestämma alla öfriga delar i den triangelen.
5. Om tre sidor är givna, så kan man bestämma alla öfriga delar i den triangelen.

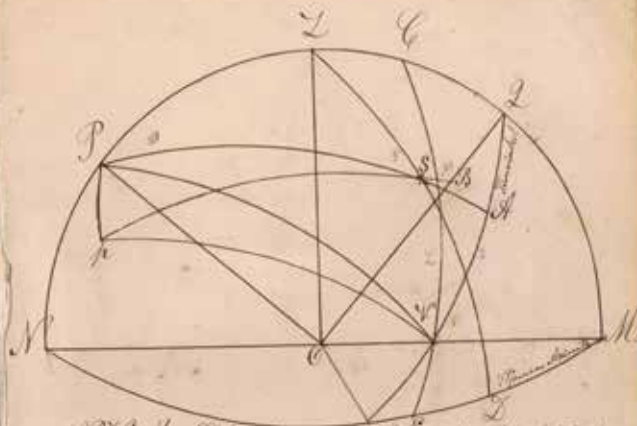

A P L A M = ...
L A W = ...
A W M = ...
L E C = ...
P S A = ...
L S L = ...
P S B = ...
Z S = ...
L S = ...
P S = ...
A S = ...
B S = ...
P B = ...
L A = ...
L M = ...
N O = ...
O L = ...
O P = ...



Haven van Härnösand in de tweede helft van de 19de eeuw. Schilderij van Carl Johansson.



In het zeemansboekje (1877) van Johan Westerlund werden zijn reizen genoteerd.

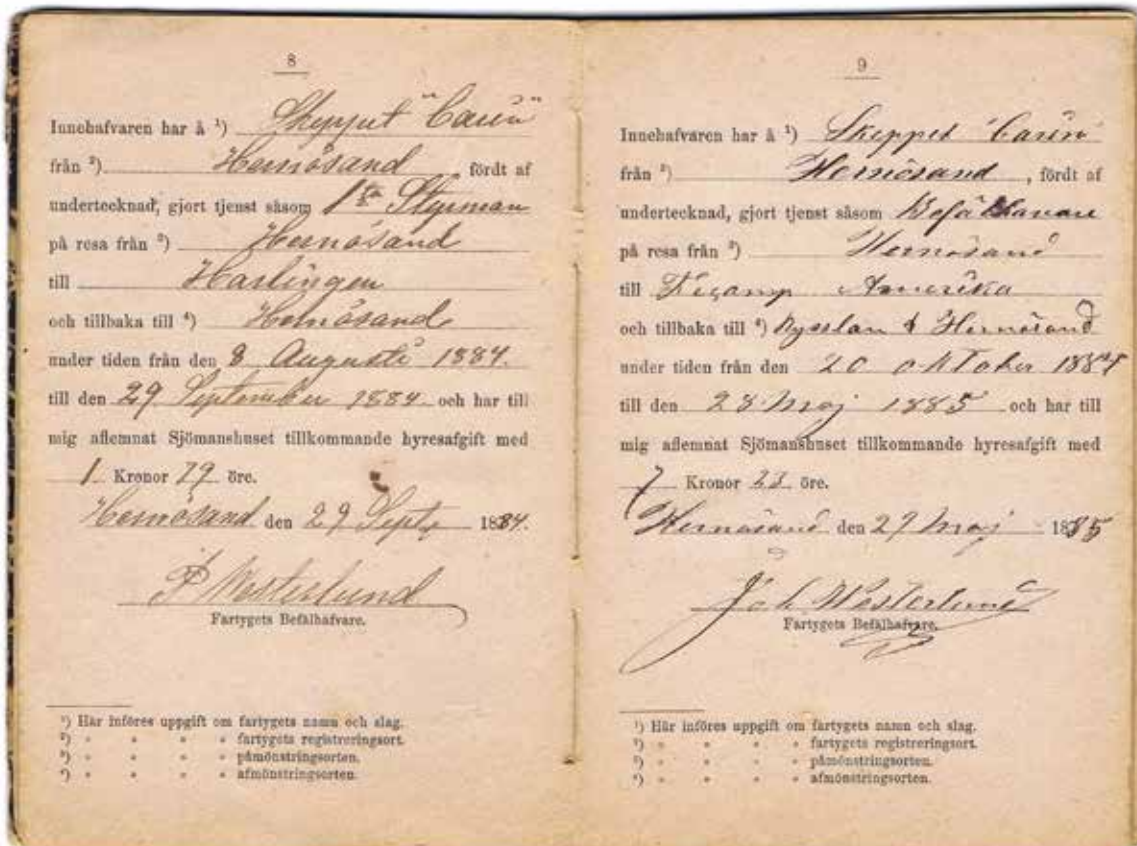



B E T Y G

ÖFVER AFLAGD

STYRMANS-EXAMEN

VID

NAVIGATIONS-SKOLAN I HERNÖSAND,

uttryckt med siffror på följande sätt:

N^o 1185.

Från och med 5 intill 6 betecknar försvarlig kunskap.

..... godkänd

..... med beröm godkänd

..... berömlig

Johan Westerlund har i dag offentligt aflagt
Navigationsexamen och uti nedanstående ämnen erhållit följande betyg, nemligen:

	Medel af båda examinatorernas värder.
Uti 1:o) Räknelära	6,78
„ 2:o) Geometri	6,95
„ 3:o) Navigation	6,63
„ 4:o) Astronomi	6,43
Medeltal	6,69

Med anledning hvaraf den examinerade anses hafva ådagalagt *godkända*

kunskaper: hvilket honom till bevis härigenom meddelas.

Hernösand den *4^e Maj* 1881.

A. Thunberg
Examensförstare.

W. Settersson
Föreståndare för Navigations-skolan.

Goed rapport voor het onderdeel navigatie op het stuurmansexamen van Johan Westerlund.



Stoffen enveloppe waarin Johan Westerlund post ontving toen hij stuurman was aan boord van het zeilschip *Carin*.

en één keer ging de reis zelfs naar Amerika. Johan Westerlund was ambitieus en liet zich inschrijven aan de zeevaartschool van Härnösand, waar in honderd jaar tijd, van 1842 tot 1941, ongeveer 5000 officieren en 1200 scheepstechnici zouden afstuderen. Op 4 mei 1881 behaalde Johan er 6,75 op 10 voor rekenkunde, 6,95 voor geometrie, 6,63 voor navigatie en 6,43 voor astronomie – het was de tijd dat de sterren van groot belang waren om op zee je route te bepalen. Het leverde hem het getuigschrift op van roerganger. Hij paste die opgedane kennis meteen toe als tweede roerganger aan boord van de *Carin*. Het deed hem vooral verlangen naar meer. Johan Westerlund beseftte dat het tijdperk van de zeilschepen op zijn laatste benen liep en dat stoom de toekomst was. In het najaar van 1881 zat hij daarom alweer in de zeevaartschool om te leren hoe je met een stoomschip navigeert. Het leverde hem een tweede getuigschrift op, dat hij meteen in praktijk bracht op een houtschip in de Botnische Golf. Op 28 april 1883 behaalde hij in Härnösand zijn derde en laatste getuigschrift, met uitstekende cijfers voor rekenkunde (8,17), geometrie (9), trigonometrie (7,40), navigatie (8), astronomie (7,95), mechanica (7,60) en scheepsbouw (7,50). Hij slaagde ook voor het examen *Rubensons meteorologi*: weerkunde volgens de principes van de fysicus en meteoroloog Robert Rubenson (1829-1902), professor aan de universiteit van Uppsala en grondlegger van de moderne Zweedse meteorologie. Een van trots vervulde Johan Westerlund kreeg bij zijn afzwaaien van de zeevaartschool felicitaties van de directie. En opnieuw keerde hij terug naar de *Carin*, deze keer als chef-roerganger. Niet slecht voor een jonge gast van 25 jaar.

Van 17 augustus 1883 tot 4 juni 1884 voer Johan Westerlund tussen de havens van Hudiksvall in Zweden en Marseille in Frankrijk, aansluitend richtte hij de steven vier maanden lang op Harlingen in Nederland.

Voor Johan Westerlund was er geen weg terug. De koopvaardij werd zijn leven, op handelsschepen zou hij zijn leven slijten.

Opnieuw trok hij naar de zeevaartschool van Härnösand. In 1885 slaagde hij daar op amper 27-jarige leeftijd voor het examen van gezagvoerder in de koopvaardij. Op 25 mei keerde hij terug naar de *Carin*, het schip dat hij intussen kende als zijn broekzak. Dit keer als kapitein. Hij voer met dat schip verschillende keren tussen Zweden, Nederland, Frankrijk, Groot-Britannië, de Verenigde Staten en... België! Dat laatste staat zwart op wit te lezen in de scheepsberichten op de pagina's van onder meer Het Handelsblad van Antwerpen. Vanuit Antwerpen vertrok hij naar exotische bestemmingen als Buenos Aires in Argentinië en Port-au-Prince in Haïti. De kans bestaat dat Johan Westerlund tijdens zijn opleiding aan boord van de *Carl XV* al in Antwerpen was geweest. De scheepsberichten in de krant maken gewag van de komst van dat schip en van andere bestemmingen als Stromness op het Schotse eiland Orkney en Westerwick op de Shetlandeilanden. 1885 was niet alleen het jaar waarin Johan Westerlund zich kapitein mocht noemen, het was ook een belangrijk jaar voor Härnösand, dat op 10 december van dat jaar als eerste stad in Zweden elektrische straatverlichting kreeg.

DANKWOORD VAN DE AUTEUR

Een woord van dank aan de volgende personen is hier op zijn plaats:

- Journalist Jacques Van de Voorde (1943-2011), die met zijn research en interviews de basis legde voor dit boek.
- Genealoge Nadine Thijs, die de stamboom van de familie Westerlund uitploos.
- Marie-Françoise Simon, Stephanie en Tanguy Westerlund, Simone Westerlund, Philip De Mulder, Ronald Vander Borgt, Philippe Jans en Willy Van de Velde voor hun medewerking, tijd en advies.

Voor het samenstellen van dit boek heb ik uitvoerig geput uit het archief van het familiebedrijf Westerlund en dat van de familie zelf. Daarnaast zijn deze boeken geraadpleegd voor meer achtergrondinformatie: *De Antwerpse naties* van Greta Devos e.a., *De Belgische koopvaardij in de Tweede Wereldoorlog* van Roger Machiels en *Det hände I Antwerpen* van Carl-Axel Malmberg.

Alle foto's en documenten komen uit het privéarchief van de familie Westerlund of uit het archief van de firma Westerlund Corporation, behalve (b = boven, o = onder, r = rechts, l = links):

- Dirk Musschoot: pp. 10, 27 (o), 54 (o), 89, 108
- Philip De Mulder: p. 11 (r)
- Library of Congress's Geography & Map Division (publiek domein): p. 12
- Alamy: p. 16
- Felixarchief Antwerpen: pp. 24, 50
- Koninklijke Bibliotheek Brussel: pp. 27 (b), 30 (br), 59
- Carl-Alex Malmberg: pp. 44 (o), 57
- Guido Coolens: pp. 81, 82, 86, 88 (b), 98, 100, 102
- Ludo Mariën: p. 84
- Willy Van de Velde: p. 92
- Wim Kempnaers: p. 139
- FineART4YPvK: pp. 141 (b), 141 (o)

COLOFON

www.lannoo.com

Registreer u op onze website en we sturen u regelmatig een nieuwsbrief met informatie over nieuwe boeken en met interessante, exclusieve aanbiedingen.

Auteur: Dirk Musschoot
Ontwerp: Mario Debaene

© Uitgeverij Lannoo nv, Tielt, 2022 en Dirk Musschoot

D/2022/45/426
ISBN 9789401488716
NUR 780

Alle rechten voorbehouden. Niets uit deze uitgave mag worden verveelvoudigd, opgeslagen in een geautomatiseerd gegevensbestand en/of openbaar gemaakt in enige vorm of op enige wijze, hetzij elektronisch, mechanisch of op enige andere manier zonder voorafgaande schriftelijke toestemming van de uitgever. De uitgever heeft ernaar gestreefd de auteursrechten volgens de wettelijke bepalingen te regelen. Zij die menen nog zekere rechten te kunnen doen gelden, kunnen zich tot de uitgever wenden.