

# De rode lijn

DE DANS VAN AANTREKKEN EN AFSTOTEN



# De rode lijn

DE DANS VAN AANTREKKEN EN AFSTOTEN

ERIC MESSA

Auteur: Eric Messa

Ontwerp omslag: Johnathan Clarke

Illustraties: Eric Messa, Johnathan Clarke

ISBN: 9789403689975

## Inleiding

Wat is een boek, een film, een verhaal, muziek, wetenschap, religie, spiritualiteit, enz.

Ik kan de onderwerpen wel even voor je opnoemen. Uiteindelijk hebben ze één ding gemeen. Al deze onderwerpen worden de beleving of beter gezegd de visie van de schrijver. Het voorbeeld van een boek. Een schrijver schrijft een boek. Op zijn beurt is hij beïnvloed door allerlei externe factoren, door wat hij in zijn leven heeft meegemaakt of geleerd. De grootste drijfveer zal de passie zijn geweest, de gedrevenheid om over dit onderwerp te schrijven. Verschillende factoren hebben de schrijver ertoe gebracht zijn verhaal te vertellen: zijn beleving van zijn invloeden in zijn verhaal te vertellen, te vertellen wat zijn waarheid is, wat voor hem waar is.

Om een voorbeeld te geven. Het verhaal van de "drie biggetjes". Veel mensen kennen het en weten hoe het verhaal gaat. De belangrijkste reden is dat hun ouders hen verhalen uit sprookjes hebben voorgelezen. Als je vijf mensen vraagt dit verhaal te vertellen, zullen ze allemaal andere woorden gebruiken. Allereerst omdat dit verhaal door vele auteurs is geschreven en ook omdat het verschillende keren vertaald is. Ten slotte zal het de herinnering zijn aan het verhaal dat hen als kind werd verteld, die hen bijblijft en hun visie op het verhaal bepaalt.

Een ander voorbeeld: ik kan ook het kringspel "vertel het je buurman" uitleggen. Alle kinderen zitten in een kring. Een gekozen persoon fluistert iets naar de persoon links. Die fluistert het aan zijn buurman links, enzovoort. Het idee is dat de buurman rechts de fluisteraar precies vertelt wat hij de buurman links heeft verteld. Ik kan je garanderen dat dit bijna nooit lukt. De zin wordt vervormd door alle kinderen in de kring. Dat komt door hun invloeden van buitenaf, hun niveau van spreken en

luisteren. Ze vertellen dus wat ze denken gehoord te hebben. Ze creëren hun eigen versie of perceptie van de zin.

Wat ik hier schrijf, is ook mijn waarneming, mijn verhaal, met mijn invloeden. In mijn gedachten zal alles wat ik schrijf de ultieme waarheid zijn. Alles zal in alle opzichten kloppen. Het zal in mijn ogen kloppen. Zal mijn boodschap je bereiken zoals ik gepland heb? Waarschijnlijk niet. Dat hoeft ook niet. Ieder mens is in alle opzichten uniek. Fysiek, mentaal, emotioneel... Dus wat ik schrijf, zal niet 100% geschikt zijn voor iedereen. Het idee is dat je vasthoudt aan wat je persoonlijk nodig hebt voor je levenspad, net zoals ik al deed voordat ik dit kon schrijven. Of, zoals ik het ook wel noem: een verband leggen tussen wat je leest en je levenspad tot nu toe. Voor mij zal dit verhaal 100% kloppen. De dichtstbijzijnde weergave die je kunt vinden is 99% van mijn waarheid, mijn waarneming.

Mijn persoonlijke invloeden zullen in de loop van mijn verhaal uitdrukkelijk naar voren komen. Wat ik nu al kan zeggen is dat ik alle invloeden door elkaar zal laten lopen. Hieronder valt alles wat ik heb meegemaakt en wat belangrijk is geweest op mijn levenspad. De grootste invloed, en daarmee het thema van mijn verhaal, zal magnetisme zijn. Beter bekend als de natuurkundige wet van afstoting en aantrekking. Als je twee magneten tegen elkaar houdt, trekken ze elkaar aan of stoten ze elkaar af. Simpel, nietwaar?

Ik leg het je hiermee uit. Van de schepping van het heelal, via de schepping van de mens, inclusief het bovennatuurlijke en andere leuke onderwerpen. Merk op dat het zo eenvoudig mogelijk gehouden zal worden. Als mijn waarneming echt moeilijk is, zal ik dit feit vermelden zonder erover uit te weiden. Soms zie ik beelden die met woorden niet te verklaren zijn, en toch lijken ze zo logisch. Voor sommige onderwerpen

worden zelfs de gemakkelijke woorden ingewikkeld om uit te leggen. Hier zal ik vergelijkingen met het dagelijks leven gebruiken.

Zoals ik net ook al zei, zal ik ook veel logica gebruiken om verbanden te leggen. Geen pure logica, maar een mengeling van logica en gevoel. Zoals 'Spock' uit de tv-serie 'Star Trek'. Half Vulcan, half mens. Je zult zien dat films en series ook een grote invloed hebben op wat ik schrijf. Ik zal films citeren die ik gezien heb. Ik heb weinig boeken gelezen. Ik registreer beter als ik iets hoor en zie. Ik druk me veel beter uit met geschreven woorden of een combinatie van verbale en non-verbale communicatie. Zoals ze zeggen: "praten met handen en voeten". Ik zie dus dat iedereen anders is.

Dit is alles wat ik te zeggen had voordat je verder leest. Gaandeweg zal ik sommige dingen nader toelichten aan de hand van praktijkvoorbeelden. Ik herhaal echter dat het de bedoeling is dat je zelf de link legt met wat je weet. Met je waarneming, je levenspad. Dus als je een hoofdstuk gelezen hebt, sta dan even stil en kijk of je het in je leven kunt plaatsen, in een volgorde van gebeurtenissen.

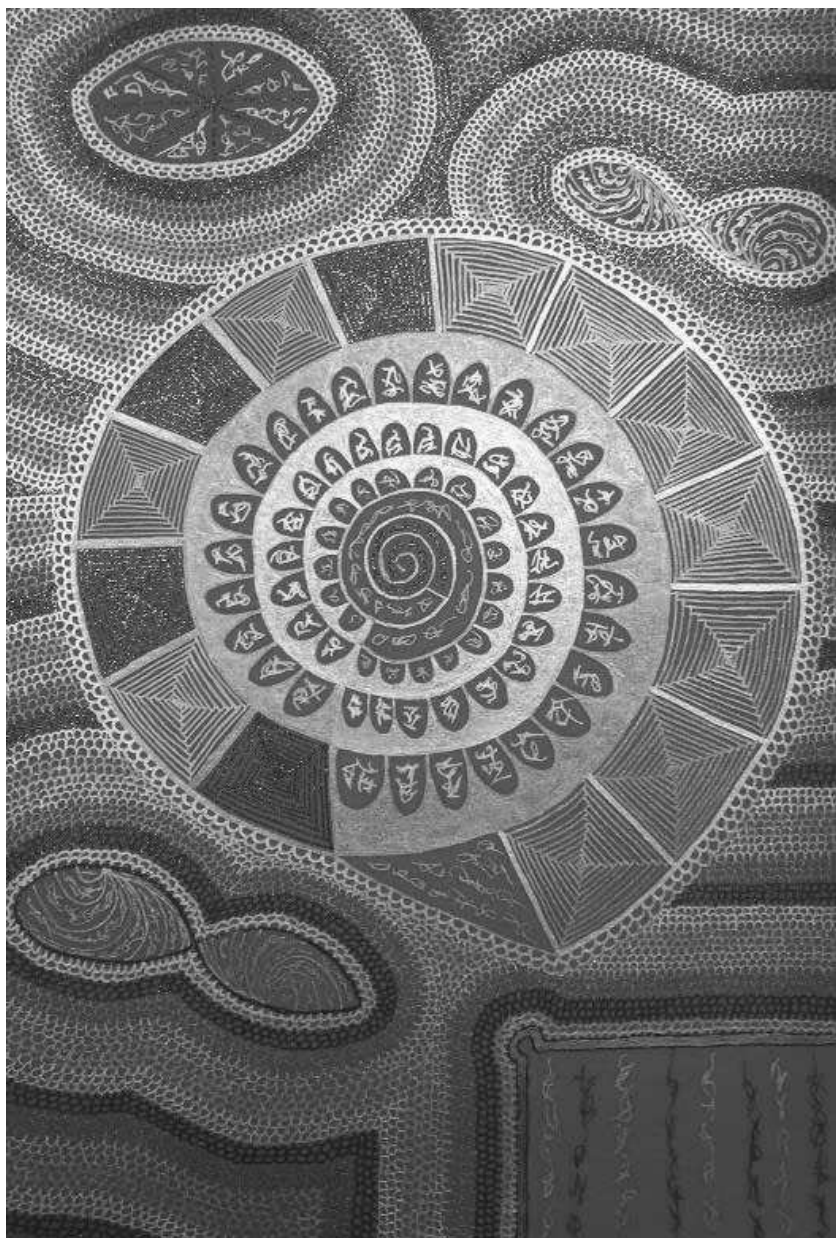



## De rode lijn

Ben je klaar voor mijn ultieme waarheid? Het ligt zo voor de hand dat maar weinig mensen het zien. Je hoofd zit vol met zoveel externe informatie dat je vergeet hoe eenvoudig het is. Dat is eigenlijk het enige praktische wat ik zal zeggen. De rest zal bestaan uit voorbeelden en vergelijkingen.

*Ga zitten..., ik wacht...*

*Wil je een glas water voordat ik begin?*

*Ja, oké?*

*Haal diep adem en laten we gaan.*

De ultieme waarheid met mijn perceptie van fysiek magnetisme:

### *Plus en min en plus of min*

Dat is het, niets meer! Volgens mijn logica kan ik alles verklaren met het positieve en het negatieve en de keuze die je maakt. Met alles bedoel ik echt alles. Alles wat is en niet is (dus alles wat je wel en niet met je zintuigen kunt waarnemen) is een dans van aantrekking en afstoting.

Waar ik het vooral over zal hebben is alles wat is. Dat wat tastbaar is. Waarom is dit zo? Omdat dit de algemene waarneming is. Je begrijpt gemakkelijker iets wat tastbaar is, wat je met je zintuigen waarneemt. Daarom, wat in je hersenen registreert. Dit zal duidelijker of minder duidelijk worden in de loop van de voorbeelden die ik zal geven. Gaandeweg de hoofdstukken zal ik ook het niet-tastbare mengen met het tastbare. Een goede mix op basis van logica en gevoel.

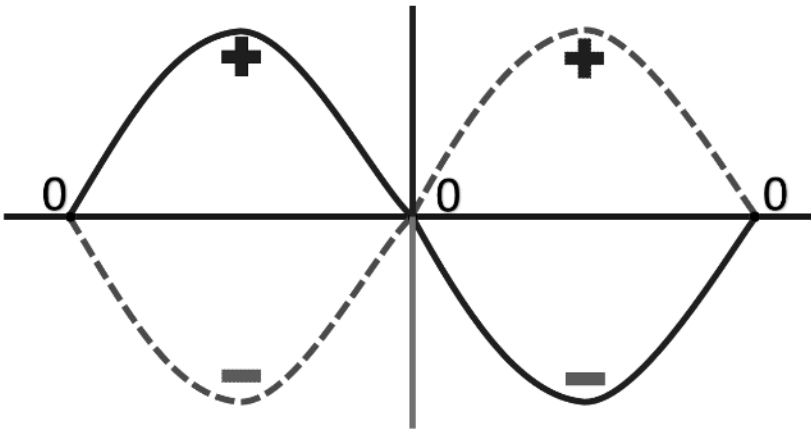

De sinus is het hulpmiddel dat ik het meest gebruik. De reden is dat je gemakkelijk kunt kijken naar waar je bent en kunt zien wat er daarna gaat gebeuren. Voor elke positieve of negatieve actie ontstaat automatisch een tegengestelde reactie.

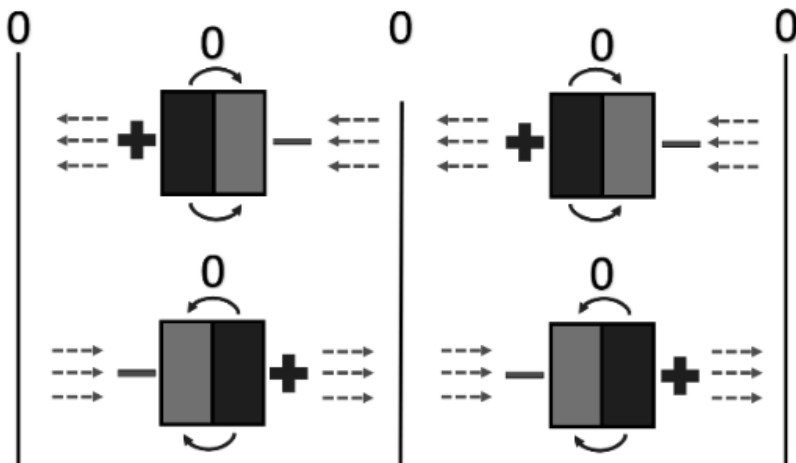

*Een voorstelling van twee magneten, waarvan de polen elkaar aantrekken.*

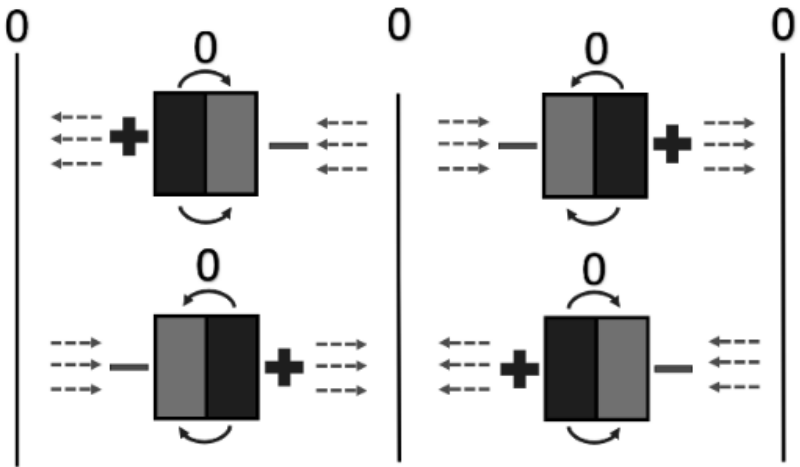

*Een voorstelling van twee magneten, waarbij de polen elkaar afstoten*

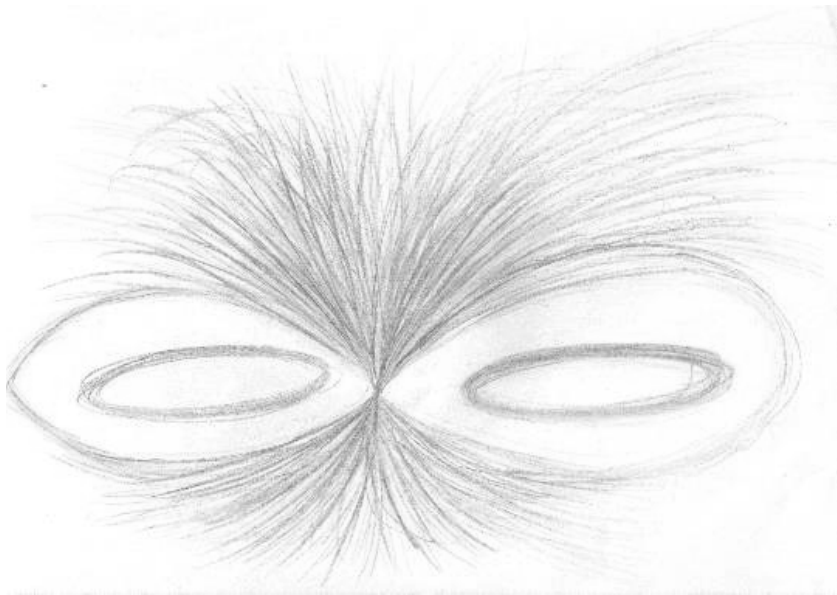

# Gevestigde of algemene waarheid

Vanaf je geboorte leer je van alles.

*Wat leer je werkelijk?*

Zoals ik je in de inleiding vertelde, bestaat er niet zoiets als waarheid. Alleen jouw persoonlijke waarheid.

*Wat studeerde je op school, wat leerde je op je werk, thuis en overal elders?*

In feite ontdek je andermans visies en creëer je daaruit je eigen visie.

*Wat studeer je op school?*

Je ontdekt eigenlijk de opvattingen, de percepties van een of meer boekauteurs: de lesboekauteurs. Je bestudeert een boek dat geschreven is vanuit de invloeden van het leven van de schrijver en wat hij als de ultieme waarheid beschouwt. De waarheid van deze schrijver is niet de enige invloed. Er zijn vele andere invloeden. De evolutie van de maatschappij en de morele waarden, de informatie die wel of niet bekend mag worden (dit kan in sommige kringen leiden tot complottheorieën).

Tenslotte wordt het meeste van wat onderwezen geaccepteerd. Het gaat inderdaad rechtstreeks naar de hersenen en is een gemiddelde van wat door de eeuwen heen wel of niet geaccepteerd is. Alles is keer op keer herhaald zodat iedereen het kan onthouden. Het feit dat je thuis iets anders werd geleerd is op dit punt niet van toepassing. De leraar leert je iets, je herhaalt de informatie totdat het onderwerp is opgeslagen in je hersenen. Dan word je erop getoetst. Je wordt beloond (plus) of gestraft (min), afhankelijk van hoe snel je de waarheden

accepteert. Daar is op zich niets mis mee, iedereen kiest zelf welk percentage van de algemene waarheid hij wel of niet accepteert. Op school werd je geleerd dat je beloond wordt als je de waarheid van een ander accepteert.

Op het werk zal het hetzelfde proces zijn. Je wordt dit keer niet beloond met punten, maar met geld. Als je vriendelijk doet wat ik je zeg, of beter gezegd, als je mijn persoonlijke waarheid vriendelijk onder anderen verspreidt, krijg je er geld voor. Met geld kun je iets leuks doen. Eten of een auto kopen, enz. Mooi leven, nietwaar?

Ondanks dat "geluk" voelen veel mensen zich echter ongelukkig. Het ziekteverzuim neemt toe. En dan heb ik het niet over burn-out. Vind je dit niet vreemd? Het ding is dat de waarheden die onderwezen worden niet 100% overeenkomen met je persoonlijke waarheden, met je persoonlijke waarden.

### *Het lichaam reageert op wat niet past in je leven*

Ik hoor je echter al zeggen: "Maar ik ben gelukkig, ik heb een gezin, een stabiele baan, een mooi huis met alle comfort. Het is heel goed mogelijk dat dit zo is. Dat de waarheden die je geleerd hebt overeenkomen met je persoonlijke waarheden! Nogmaals, dit hangt af van je levensloop, d.w.z. de keuzes die je hebt gemaakt. Als deze keuzes gedurende je leven dicht in de buurt komen van de keuzes die je geleerd hebt, dan zul je het gevoel hebben dat je werkelijk gelukkig bent. Niet 100%, maar genoeg om je tevreden te voelen. Andere mensen met een ander levenspad hebben misschien maar 10% van hun waarheid die overeenkomt met de algemene waarheid.

### *Hoe zijn de verworven waarden er gekomen?*

Eén persoon zei bijvoorbeeld: "Eén plus één is gelijk aan twee". Ik googelde voor mijn plezier: "Wie heeft  $1 + 1 = 2$  uitgevonden" en toen begon het. Ik kreeg een hele lijst met verschillende namen. Met andere woorden: een hele lijst van verschillende waarheden. En ik weet nog steeds niet wie het heeft uitgevonden. Toch werd het zoveel jaren zo onderwezen. Daarom is de waarheid van de uitvinder dat "één plus één gelijk is aan twee" geaccepteerd als algemene waarheid. Sinds deze uitvinding is het door de eeuwen heen voortdurend herhaald. Deze uitvinding is van generatie op generatie geaccepteerd als standaardwaarde in je hersenen. Telkens als een nieuw kind dit leert, neemt de bevestiging dat "één plus één gelijk is aan twee" toe. Dit is het geval met alles wat je op school hebt geleerd, werkelijk alles.

Bovendien, nogmaals, gaat het hier niet alleen om de waarheid van de schoolboeken, maar ook om de keuzes van de leraar, of de manier waarop hij of zij lesgeeft. Passie bij het lesgeven zal altijd voelbaar zijn voor de kinderen. Iemand die tegen zijn of haar zin lesgeeft, zal een heel ander effect hebben op de manier waarop waarheden de kinderen bereiken. Kinderen zullen sneller als algemene waarheid aanvaarden wat de leraar hen vertelt als hij of zij de waarheid met passie vertelt. Misschien wil je weten wat dit te maken heeft met de rode lijn? Dat wordt later in het boek duidelijk (plus) of niet (min).

## Aangeleerde waarheden of persoonlijke waarheden

Je hebt gezien dat er algemene waarheden zijn, of beter gezegd waarheden die een meerderheid van de bevolking aanvaardt. Dit is een goede zaak. Veel mensen zijn nog niet klaar om zelf na te denken.

Nogmaals voor mijn plezier googelde ik "Hoeveel mensen wonen er op deze planeet?". Yep, we zijn met ongeveer acht miljard. Dat zijn veel mensen. Als ieder mens zijn eigen waarheid zou toepassen, zou het waarschijnlijk een chaos worden. Je ziet al wat er gebeurt als de waarden van het ene land verschillen van die van het andere. Vanuit mijn perspectief, met mijn verworven waarden, met mijn kijk op wat er sinds het begin van de mensheid is gebeurd, is het dus goed dat er deze algemene waarden zijn.

Hier kun je (plus) of niet (min) het gevoel hebben, uit wat ik zojuist geschreven heb dat wat door de maatschappij geleerd is, beperkend en negatief is. In mijn waarheid is dat zo. Ik ben tot deze conclusie gekomen vanwege de keuzes die ik in mijn leven heb gemaakt en de persoonlijke invloeden die ik heb ontvangen. Tegelijkertijd is dit niet het geval.

Zonder deze keuzes en invloeden had ik dit misschien nooit geschreven. Nogmaals, omdat mijn levenspad en invloeden van buitenaf anders zijn dan die van jou, zul je je nooit 100% kunnen vinden in mijn waarheid.

Sommige dingen zullen goed lijken en sommige dingen zullen verkeerd lijken. Nogmaals, het maakt niet uit. Je zult later zien waarom ik dit zeg.

*Waarom worden aangeleerde waarheden algemeen aanvaard?*

Het is eigenlijk heel eenvoudig: herhaling, herhaling en herhaling. De hersenen zijn zo gemaakt dat als je iets herhaalt, je het onthoudt.

*Hoe diep zijn deze aangeleerde waarheden?*

Sinds je geboorte leer je veel dingen die je van je ouders hebt gekregen, die ze op hun beurt weer van hun ouders kregen, enzovoort. Zo zijn deze waarheden door de generaties heen als vanzelfsprekend aangenomen en herhaald. Zoals de som van "één en één is gelijk aan twee". Ik zou zeggen dat sinds deze rekenkunde is uitgevonden, er een lege ruimte in je hersenen is die van generatie op generatie is doorgegeven. Dit is het cellulaire geheugen of DNA.

Bij elke geboorte van een baby worden de waarheden van de moeder en de vader samengevoegd. Met andere woorden, als ze allebei een standaardwaarde hebben van "één plus één is twee", dan is dat wat ze geleerd hebben. Dat wordt dan in hun hersenen opgeslagen. Het is dus ook via hun cel geheugen dat dit bij de geboorte wordt doorgegeven.

Daarna deelt de samengevoegde zaad- en eicel zich (min), en dan trekt die een nieuwe cel aan (plus), dan delen deze cellen zich weer (min) en dan wordt er weer een nieuwe cel aangetrokken (plus), enzovoort, totdat de baby geboren wordt. In elke generatie wordt dus een deel van het geheugen vrijgehouden voor dit rekenwerk. Je kunt het zien in mijn verhaal van "plus" en "min", als een reeks keuzes van de vader en moeder.

Bijvoorbeeld: "plus, plus, plus, min, plus, min, min, plus, min, plus, min, min, min, min, plus, plus, plus...". Al deze code wordt dan samengeperst in een sperma of eicel, maar dat zie je later.



Ik zeg het nogmaals: iedereen is uniek en heeft een unieke kijk op het leven, of anders gezegd, hij heeft zijn eigen waarheden. Dat je deze standaardwaarden accepteert, betekent dus niet dat je je persoonlijke waarden ontkent.

Integendeel, ik geef het voorbeeld van leren autorijden. Op de rijkschool leer je op een bepaalde manier autorijden. De manier van lesgeven op de rijkschool is in overeenstemming met de verkeersregels, dus met de algemene waarheid. Ook de manier waarop de instructeur zijn persoonlijke waarheden uitlegt, beïnvloedt je leerproces. Je oefent het autorijden echter via de rijkschool, je ouders of je vrienden. Alle verschillende externe invloeden zullen dus optellen tot deze algemene waarheid, die het leren rijden is. Uiteindelijk doe je je examen en slaag je (plus) of zak je (min), afhankelijk van hoe dicht je bij deze standaardwaarden zit.

Met andere woorden, in hoeverre hebben invloeden van buitenaf je persoonlijke waarheden beïnvloed en in hoeverre wijken ze af van de standaard waarheden, dus de verkeersregels. Als je geslaagd bent, haal je je rijbewijs en in de loop der jaren creëer je je eigen rijstijl binnen de grenzen van de verkeersregels. Zo creëer je je eigen waarheden binnen de standaardwaarden. Je rijdt bijvoorbeeld met één hand aan het stuur. In plaats van twee, zoals de rijregels voorschrijven. Is dat goed (plus) of slecht (min)? Geen van beide, het is jouw waarheid, maar het valt in een grijs gebied tussen aanvaardbaar en onaanvaardbaar.

Je ziet hier dat je persoonlijke pad in werkelijkheid niet helemaal van jezelf is en toch is het dat tegelijkertijd wel. Je wordt letterlijk aange-trokken en afgestoten door waarheden om je heen. Op hun beurt beïnvloeden ze jouw persoonlijke ideale waarden.

Een ander goed voorbeeld is dat kinderen niet graag groenten eten (min), maar als ze volwassen worden, vinden ze die weer lekker (plus). Of omgekeerd dat ze als kind genieten van groenten (plus) en er als volwassene niet meer van genieten (min). De manier waarop dit gebeurt, is eenvoudig. Door invloeden van buitenaf. Hoe worden deze groenten bereid? Worden ze opgemaakt met een goede saus? Zijn ze rauw?

Ook hier zie je dat “plus”, “min” aantrekt en “min”, “plus”.



## De oorsprong van het leven en levensweg

Ik neem het voorstel van hierboven over:

### *Plus en min en plus of min*

Zoals ik al eerder zei, ga ik terug naar de geboorte van de waarheden van je ouders. Je krijgt dus een "plus" die de moeder is en een "min" die van de vader komt.

De Bijbel zegt dat uitdrukkelijk. God schiep de man als eerste. Hij was dus de eerste op aarde (min) en uit de rib van de man schiep God de vrouw, die uit de hemel kwam (plus). Opeens was de vrouw er. Als je dit relateert aan de natuurkunde, zie je dat de aarde wordt beschouwd als de negatieve pool en de positieve pool is het tegenovergestelde van de aarde, d.w.z. de hemel.

Een ander voorbeeld is de manier waarop mannen en vrouwen door tekens worden voorgesteld.

*Een cirkel met een kruis voor de vrouw ♀  
Een rondje met een pijl voor de man ♂*

Zelfs hier, in dit teken, kun je de "plus" en "min" in het symbool zien. Toeval of niet, het maakt niet uit, het is mijn waarneming, mijn waarheid daarover.

Je hebt dus het sperma (min) dat de eicel (plus) binnendringt. Deze vormen een oorspronkelijke cel. Met andere woorden, de plus en de min smelten samen of worden tot elkaar aangetrokken. Ze worden één cel.

Voor korte tijd bevat de cel een "plus" en een "min". Daarna zijn ze samengevoegd en één geworden.

De volgende stap is dat de plus, overheerst in de keuze combinatie code en een meisje word geboren. Of, de "min" overheerst en een jongen word geboren. Waarom hij weer een plus of een min wordt, hangt af van de levenslopen van de ouders en hun voorouders, tot aan de schepping toe. Dit zal later aan de orde komen, en wel of niet duidelijk worden. Daardoor heb je een positief en negatief geladen primaire cel.

### *Hoe scheiden de cellen zich?*

Omdat er geen perfecte balans is van plussen en minnen (door keuzes uit het verleden), zal een pool veranderen in de pool met de meeste invloed. Hetzij een plus voor een meisje, hetzij een min voor een jongen. Daardoor zijn er ineens twee identieke polen in de cel (plus en min wordt plus, plus of min, min). De cel scheidt zich dus onder de afstotende kracht van twee gelijke polen.

Je hebt nu twee positief geladen cellen. Ik neem aan dat het in dit voorbeeld een meisje zal zijn (plus, plus). De kracht van de eerste deling heeft nu energie gecreëerd. Deze energie is voldoende om materie te creëren (zie Einstein:  $e=mc^2$ ). Elk deel, elke positief geladen cel, krijgt een negatief geladen cel die direct zal worden aangetrokken door de nieuwe al bestaande cellen. (plus, min en, of min, plus.) De twee nieuwe cellen trekken elkaar aan en verdelen zich opnieuw en er wordt weer energie geproduceerd. Na ongeveer negen maanden van aantrekken en afstoten van cellen komt er een baby uit de baarmoeder. Dit is een biologieles zoals je die op school hebt geleerd, maar dan met mijn invloed. Volgens mij is mijn waarneming heel eenvoudig uitgelegd. Je hebt dus vier opties in de eerste splitsing:

*Een negatief overwicht en je krijgt een jongen.  
Een positief overwicht en je krijgt een meisje.  
Een balans van positieve of negatieve polariteit.*

In het laatste geval is er geen overwicht. Daarom is de vrouw net niet zwanger. Daarna wordt ze ongesteld en dat is het begin van een nieuwe cyclus.

Een "plus" kan tijdens de deling veranderen in een "min", bijvoorbeeld door een extern magnetisch veld dat sterker is dan het eigen magnetische veld van de vrouw. Deze kleine verandering tijdens het delingsproces kan grote gevolgen hebben voor de vorming van een baby die naar de huidige maatstaven als normaal wordt beschouwd. Het kan doodgeboren worden, slechts één voet hebben, of talloze andere mogelijkheden tot invaliditeit hebben. Er kunnen allerlei invloeden van buitenaf zijn. Straling, een schop in de buik, een ongeluk, een veelheid aan combinaties van "plus" en "min" bij de vader of de moeder, die pas na verloop van tijd een rol gaan spelen.

Je ziet dat je de "plus" en "min" kunt gebruiken om op een vrij eenvoudige manier uit te leggen hoe een baby wordt gemaakt. Je hoeft het niet gestudeerd te hebben, maar je kunt het toch begrijpen of niet.

Een arts zou waarschijnlijk zeggen dat dit niet juist is, of niet accuraat. Logisch, want de keuzes van een arts zijn gebaseerd op logica, en als je geluk hebt, een beetje gevoel. Hij heeft namelijk op school zoveel gestudeerd en geoefend dat hij het geleerde toepast.

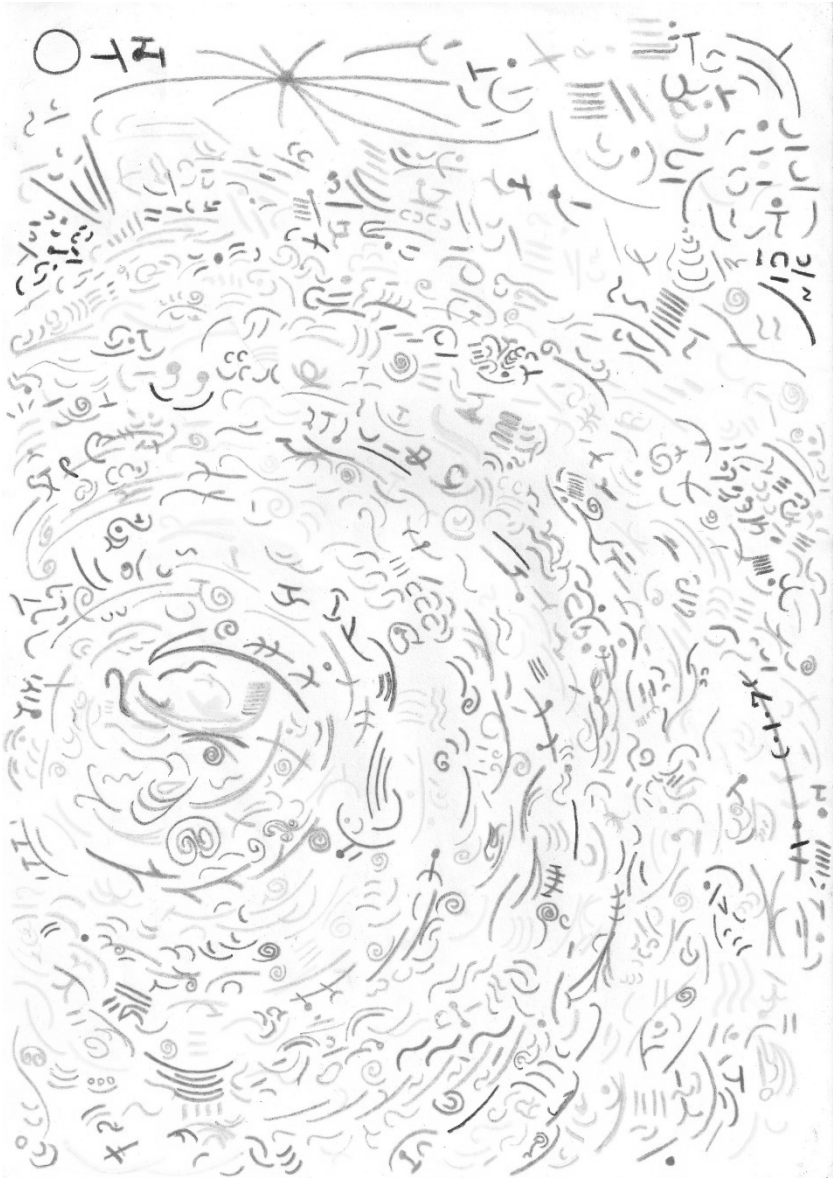

## Betekenis van de woorden in de standaardwaarden

Ik heb tot nu toe met je gesproken over waarheden, zelfwaarheden, levenspaden of keuzes, je kunt de naam kiezen die je wilt. Soms verander ik de namen, want steeds hetzelfde woord gebruiken is niet mijn keuze. Zelfs als ik de naam verander, heeft hij dezelfde betekenis. Zoals het plusteken dat positief betekent.

*Elk woord wordt geassocieerd met een persoonlijk gevoel.*

Voor de ene persoon kan iets positief zijn, maar ook iets negatiefs, en iets negatiefs kan negatief zijn, maar ook iets positiefs voor een ander. Dus: "plus, plus", "plus, min", "min, min", "min, plus". Het gevoel dat dit persoonlijk opwekt, zal het eindresultaat zijn en uiteindelijk de polariteit bepalen. Alleen omdat je geleerd hebt dat "plus" "plus" betekent, wil dat nog niet zeggen dat het voor jou anders is.

Ik geef een paar voorbeelden voor de duidelijkheid. Laten we de woorden "warm" en "koud" nemen. Warmte wordt gezien als iets positiefs. Waarom is dit zo? Warmte geeft een gevoel van intimiteit en comfort. Door de eeuwen heen is het woord "warm" in algemene waarheden en waarden geassocieerd met iets positiefs. Het woord "koud" is geassocieerd met iets negatiefs, omdat kou noch comfortabel noch gezellig is.

Dit gevoel komt in sommige woordenboeken voor. Het wordt soms voorafgegaan door een p. of n. van positief of negatief.

Nog een voorbeeld over bewegen en stilstaan. Net als warm en koud zijn het tegenpolen. Ook in dit geval wekken ze een positief of negatief gevoel op. Bewegen wordt als positief gezien omdat beweging je in staat stelt te bewegen, terwijl stilstaan dat niet doet.

Een laatste voorbeeld is blauw of rood. Hier vertegenwoordigt blauw het negatieve, omdat het verband houdt met kou en rood met zijn tegendeel, d.w.z. warmte.

Met andere woorden, gevoelens en logica worden gecombineerd. Elk woord kan een positieve of negatieve betekenis hebben. Daarom is het zo gemakkelijk. Dat is ook de reden waarom ik waar mogelijk de termen "plus" en "min" zal gebruiken. Hier heb je de standaardwaarden, en dus de standaardbetekenis. Alles is te vinden in een woordenboek of in je dagelijks gebruik.

Je hebt ook je persoonlijke waarden of waarheden. Zoals gezegd kunnen deze waarden afwijken van de standaardwaarden. Er zijn inderdaad altijd combinaties van "plussen" en "minnen" waardoor ze afwijken van de standaardwaarden. Ook weer door een externe factor.

Je nam bijvoorbeeld altijd graag een warm bad. Lekker en comfortabel. Dit is de standaard betekenis van het woord "warm". Op een dag vergeet je het koude water te mengen met het warm water en je verbrandt je in bad. Plotseling verandert de betekenis van het woord "warm" in iets negatiefs. Met andere woorden, als je in je persoonlijke woordenboek kijkt, klopt de betekenis van "warm" niet meer, dus verandert het van "plus" in "min". Dit is waar je afwijkt van de standaardmanier waarop je bent onderwezen. Je geeft deze betekenisverandering door aan je kinderen, of misschien aan mensen in je omgeving.

Een ander voorbeeld en ik ga nu uit van een ideale wereld: je bent een modelburger en je volgt alle waarden naar de letter. Dit betekent dat je de standaard manier van leven volgt.

Dit zou een combinatie worden van alleen maar: "plus, plus, plus, plus, plus, plus, plus,..." zijn. Als mijn modelburger een perfecte vriend zou



vinden met hetzelfde keuzepatroon, zou het worden: "min, min, min, min, min...". Dan zouden ze het perfecte kind vormen dat in de maatschappij zou bestaan. Een mogelijke, maar onwaarschijnlijke combinatie.

Ik keer nu terug naar het voorbeeld van de badkuip. Plotseling wordt een "plus" een "min". Dus: "plus, plus, plus, min...". Je maakt een baby, die wordt: "min, min, min, plus". De baby is ineens geen perfect kind meer dat in de ideale maatschappij kan leven. Zelfs als hij leert dat het woord warmte een positieve betekenis krijgt, staat hij er nog steeds negatief tegenover. Dit kan bijvoorbeeld komen doordat de moeder altijd speciale voorzorgsmaatregelen neemt bij het baden van het kind, of voortdurend tegen het kind zegt dat het voorzichtig moet zijn met het hete water. Dit kan zelfs onbewust gebeuren. Deze negatieve informatie zit letterlijk in de cellen van het kind, in die oneindige combinatie van "plus" en "min".

*Wat zeggen logica en gevoel over de betekenis van een woord?*

Zelfs als een woord een bepaalde betekenis heeft, kan het een totaal tegenovergestelde betekenis hebben voor iemands persoonlijke waarheid of levenspad. Daarom ook tegengesteld aan de betekenis die je in het woordenboek vindt.

Om meer plezier te hebben nog een voorbeeld: "moord" wordt in de klassieke betekenis van het woord beschreven als iets negatiefs. De gene die moordt kan echter ook iemand uit passie doden en er zelfs plezier aan beleven. Daarom betekent het woord "moord" voor deze moordenaar iets positiefs. Ook al betekent het binnen de standaardwaarden iets negatiefs.

Zoals je ziet, is dit slechts de betekenis van de levenswaarheid van één persoon die als norm wordt aangenomen en herhaald, generatie na generatie.

*Kun je oordelen over een moordenaar die denkt dat zijn waarheid de ultieme waarheid is?*

Als je de algemene waarden neemt, ja. Deze persoon wijkt af (min) van de standaardwaarden (plus), hij of zij zal dus gestraft moeten worden (min) voordat hij of zij mogelijk een nieuwe poging doet in het dagelijks leven (plus). Het probleem is dat gebruikers van conventionele waarheden ook denken dat hun waarheid de enige geldige is.

Als je het bekijkt vanuit het standpunt van de persoon: hij pleegt een moord die in zijn ogen iets positiefs betekent. Waarom zou hij dan (min) gestraft moeten worden? Omdat, nogmaals, standaardwaarden zwaarder wegen dan persoonlijke waarden. Daarom zijn deze standaardwaarden ingesteld. Om een richtlijn te geven hoe de perceptie zou moeten zijn. Net als bij autorijden zul je, afhankelijk van hoe ver je ervan afwijkt, sommige waarden niet kunnen accepteren.

Je hebt dus gezien, of beter gezegd gelezen dat elk woord een bepaalde betekenis heeft. De betekenis van een woord is gekoppeld aan een gevoel en de betekenis van een woord kan van persoon tot persoon veranderen. Het is heel belangrijk om het belang van een woord te beschouwen als het zich ontwikkelt.

# Invloed van de betekenis van een woord op je ontwikkeling

Ik neem nu aan dat je normaal bent. Verder leef je in de maatschappij en pas je je aan het beeld dat de standaardwaarden je geven. Nu zal ik je vertellen:

## *Je bent gehandicapt*

Je eerste gevoel zal waarschijnlijk zijn: "Nee, ik ben nog gezond, ik heb twee benen, twee voeten, ik ben geestelijk gezond, etc.". Je kunt een hele reeks bepalingen opnoemen die zeggen dat je niet gehandicapt bent. Zelfs het woord "gehandicapt" uitspreken roept een negatief gevoel op. Sommige mensen praten liever over "persoon met een handicap of persoon met beperkte mobiliteit". Hoe je het ook noemt, het gevoel blijft negatief! Toch blijf ik je vertellen dat je een handicap hebt.

### *Waarom is invaliditeit een negatief woord?*

Het woord betekent een beperking om normaal te functioneren binnen het kader van standaardwaarden. Het probleem is dat ik net zei dat er standaardwaarden zijn, maar die worden ook beïnvloed door jouw persoonlijke waarden of waarheden. Als je de betekenis van het woord opzoekt in het woordenboek, krijg je: "lichamelijke of geestelijke beperking". Dit bevestigt wat ik zei. Iedereen is gehandicapt. Laat me kort uitleggen wat ik bedoel.

Zoals ik al eerder zei, draag je vanaf het moment dat je geboren wordt de levenskeuzes van vorige generaties met je mee. Dit wordt genetisch materiaal genoemd. Je zou dus kunnen zeggen dat de keuzes van "plus" of "min" die sinds de schepping gemaakt zijn, enorm zijn. Voor nu kijk

ik alleen een paar generaties terug. Een voorbeeld: stel dat je overgrootvader een bepaalde keuze maakte op zijn levenspad.

Dit leidde tot de amputatie van zijn rechterbeen. Het was dus een invloed van buitenaf die hem invalide maakte. De artsen bevestigen dat hij invalide is omdat zijn voet is geamputeerd. Thuis zegt zijn vrouw dat hij moet rusten, hij is nu gehandicapt, want hij heeft nog maar één been over. Op zijn werk wordt hij ontslagen omdat zijn baan twee benen vereist. Kijk wat hier gebeurt. Verschillende invloeden van buitenaf, dus verschillende magnetische velden beïnvloeden hem. De plussen veranderen in minnen. Hij leeft een normaal leven, maar deze invloeden blijven hem vertellen dat hij gehandicapt is. Dit gaat, maar door, en de zin blijft uiteindelijk in zijn hersenen hangen.

### *Op school herhaalde je de standaardwaarden en je hersenen onthielden ze.*

Precies, hier geldt hetzelfde. Je overgrootvader komt in een negatieve spiraal terecht, om het zo maar te noemen. Zijn hele leven staat op zijn kop omdat een "plus" in zijn leven is veranderd in een "min". Uiteindelijk voldoet hij niet meer aan de standaardnorm.

Dit is het scenario dat zich vaak voordoet. Als je een handicap hebt, wordt je persoonlijke levensloop beïnvloed door de betekenis van standaardwaarden. Of je het haalt of niet hangt af van de keuzes die je maakt.

Maar, zoals ik al zei, iedereen is gehandicapt en dat is waar. Als je naar de betekenis van het woord kijkt, is elke lichamelijke of geestelijke beperking een handicap. Zoals een geamputeerd been, is ook een geestelijke beperking, een ziekte of een afwijking, een handicap.

*Waar trekken we de grens over wat een handicap is voor standaardwaarden?*

Door invloeden van buitenaf heb je altijd een afwijking van de standaardnormen, ook al is die klein. In deze opeenvolging van "plus" en "min" zal er altijd een "min" zijn die een "plus" had moeten zijn.

Ik kom terug op het voorbeeld van je overgrootvader. Hij leefde twee generaties geleden. Nu is het jouw beurt. De informatie van zijn amputatie is doorgegeven en versmolten in jouw cellen. Plotseling, door een keuze in je leven, breek je een been. Nadat je genezen bent, gaat alles een tijdje goed. Dan, na een paar maanden, breek je je been opnieuw. Een beetje vreemd, nietwaar? En het is altijd het rechterbeen dat breekt. Je stelt jezelf geen vragen en gaat elke keer naar het ziekenhuis. Na zes weken ben je weer de oude en ga je verder met je leven, zonder nog vragen te stellen. Dit voorbeeld laat zien dat zelfs als je niets weet over je familiegeschiedenis, de betekenis van een woord toch je levenskeuzes kan beïnvloeden. Je merkt het misschien niet, maar het is toch het geval. Je been wordt fysiek beïnvloed door een beslissing uit het verleden.

Een ander bekend voorbeeld: "Je bent dik". Je hebt dus een lichamelijke handicap, en daarom voldoe je niet aan de standaardwaarden. Je bent gehandicapt als je dik bent. Ook hier geldt dat bepaalde keuzes op je levenspad je dik hebben gemaakt. Nogmaals, bewust of niet. Stel je bent een kind van 12 jaar en je bent een paar kilo zwaarder. Maar je voelt je goed over jezelf. Volgens jouw waarheid ben je normaal. Je weet echter net zo goed als ik dat erop school altijd pestkoppen zijn. Deze mensen kiezen een slachtoffer dat in de meeste gevallen niet alle standaardwaarden heeft. Nogmaals, het is net als met de amputatie. Ze lachen je uit en zeggen voortdurend dat je dik bent.

Hoe voel je je in de meeste gevallen? Behoorlijk slecht. De betekenis van het woord 'dik' werd bevestigd en herhaald als een negatief gevoel, zoals gespecificeerd door de standaardwaarden.

Terwijl je, voordat je gepest werd, je goed voelde. Omdat het woord "dik" elke dag herhaald wordt, beginnen je hersenen dit woord op te slaan en verandert de "plus" in "min". Dit in je gevoel, en in je cellen. Het wordt een waarheid voor je.

Wat gebeurt er nu voor de volgende generatie? Er wordt vaak gezegd dat 'dikke' ouders dikke baby's ter wereld brengen. Artsen maken dit dan duidelijk door allerlei tests uit te voeren. Dit zijn de standaardwaarden. Dik zijn is negatief. Zoals ik al eerder zei, is het gewoon de overgang van "plus" naar "min". Als je dat gelooft, zul je, als je keuzeweg in die "min" blijft, daar altijd blijven, en dat zal ook voor de volgende generaties zo zijn. Net als bij amputatie zul je altijd fantoompijn hebben, als gevolg van keuzes die door invloeden van buitenaf zijn getransformeerd.

Als je deze "min" verandert in "plus", simpelweg door de betekenis van het woord te veranderen, zul je het gevoel van het woord net zo veranderen. Dan zul je verbaasd zijn over de resultaten. De baby zal gezond en wel zijn en niet dik. Ook al hebben de artsen vele malen gezegd dat dat wel het geval zal zijn.

Vanaf het moment dat de baby geboren is, kan hij zijn eigen keuzes maken. Dit is al heel jong. Bijvoorbeeld het wel of niet drinken van melk is ook een keuze. Vanaf dat moment kun je je kind alleen van buitenaf beïnvloeden. Erop aandringen dat hij zijn melk drinkt of niet. De uiteindelijke keuze, of hij dik wordt of niet, hangt uiteindelijk af van zijn eigen keuzes, met natuurlijk jouw invloed van buitenaf.

Dit laatste voorbeeld is heel persoonlijk en maakt deel uit van mijn levenspad. Daarom is deze zo gedetailleerd. Het komt door mijn keuzes en die van mijn partner dat ik op dit punt ben gekomen. Ik heb gewoon iets negatiefs omgezet in iets positiefs. Abracadabra, ik verander de betekenis van het woord gehandicapt in iets positiefs.

Ook moet je je afvragen waar de grens ligt tussen gehandicapten en niet-gehandicapten. Als je in je hand snijdt, ben je in feite ook gehandicapt, als we de standaard betekenis van het woord beschouwen. Je zult die hand niet meer goed kunnen indrukken. Het is dan niet meer mogelijk je hand normaal te gebruiken. Je bent dus gehandicapt. *Waar liggen de grenzen, gehandicapt of niet?*

***Je kiest zelf hoeveel invloed je beperkingen op je hebben.***

Je kiest zelf wie dat etiket krijgt of niet. In mijn geval is het tegenovergestelde van wat het woord betekent. Je hebt geleerd dat een negatieve betekenis van een woord, automatisch een positieve betekenis beïnvloedt om ook negatief te worden. Min trekt plus aan en plus trekt min aan. Tegengestelde polen trekken elkaar aan. Als je zo doorgaat, blijf je in het negatieve hangen.

Dus nu zeg ik: de waarheid is dat iemand met een handicap bevoorrecht is vergeleken met iemand die volgens standaardwaarden als "normaal" wordt bestempeld. Ik verander alleen de "min" in "plus".

Bijvoorbeeld: een blinde valt volgens de standaardwaarden in de categorie gehandicapt, omdat hij niet zomaar naar school of werk kan. Ik zeg je: nee, deze persoon is beter dan jij en ik. Hij neemt geluiden met een grotere scherppte waar dan jij, en hij is in staat geluiden te horen die

jij niet kunt horen. Bovendien vindt hij zijn weg door echolocatie, net als de dolfinen. Hij zou in een onderzeeër kunnen werken en andere onderzeeërs kunnen vinden door zijn gehoor. Hij gebruikt zijn intuïtie meer dan jij. In mijn beleving zou ik deze persoon een superheld noemen. Neem de tv-serie "Daredevil". Een blinde advocaat die een superheld is.

De tv-serie belicht de verschillende krachten en speciale vermogens die hij heeft. Is deze persoon bovennatuurlijk? Nee, absoluut niet. Elke blinde zou het kunnen als hij het zou willen. Als hij van een "min" een "plus" maakt op zijn levenspad. Daarom is de betekenis van handicap persoonlijk positief. Als je je niet aan de standaardregels houdt, voer je anders onmogelijke handelingen uit, zoals Daredevil. Het is jouw keuze om van een mug een olifant te maken. Maak van een kleine beperking, dus geen grote! Zet dus telkens een "plus" in plaats van een "min" en blijf in die situatie. Je hoeft niet in een negatief gevoel te blijven. Als je in een negatieve vicieuze cirkel zit, merk je niet dat er iets positiefs is gebeurd.

Stel bijvoorbeeld dat de blinde ervoor kiest de standaardwaarden aan te houden en denkt dat blind zijn negatief is. Dat dit zijn lot is! Hij zal zich niet realiseren dat hij door deze keuze om in het negatieve te blijven, voor een kort moment een positieve keuze heeft gemaakt.

Ik heb al gezegd dat een woord een betekenis en een gevoel heeft. De woordkeuze wordt als positief ervaren. Waarom? Omdat je in beweging blijft. Heeft de blinde dit opgemerkt? Nee, ze denkt dat ze van negatief naar negatief is gegaan. Ze heeft het gevoel dat ze niet vooruit is gegaan. Met andere woorden, in de combinatie van "plus" en "min" zit veel minnen. Dit komt door de externe invloeden van de betekenis van het woord "handicap". Zolang ze niet merkt dat ze elke keer een plus uitgeeft als ze een keuze maakt om in het negatieve te blijven. Ze zal



denken dat alles in haar leven negatief is. Terwijl ze alleen maar een keuze hoeft te maken in haar leven, een positieve keuze, en dat positieve gevoel behouden. Ze kan, als ze wil, haar hersenen herprogrammeren en het zo maken dat ze zich goed voelt in plaats van slecht, telkens als het woord handicap valt.

Je hebt hier gezien hoe bewuste of onbewuste keuzes de volgende generaties beïnvloeden. Als je vasthoudt aan de betekenissen die anderen je geven, verhinder je elke vorm van evolutie. Onbeweeglijkheid is negatief in de standaardwaarden. Je blijft dan echter letterlijk in een negatieve spiraal hangen. Uiteindelijk is het de perceptie die je hebt die telt. Verander de aangeleerde betekenis van woorden in een die dicht bij je levenspad ligt, wat een positieve invloed zal hebben op jou en de komende generaties. Onthoud dat je altijd een tegenpool zult aantrekken. Het is jouw keuze om invloeden van buitenaf te laten overheersen. Verandering is mogelijk.

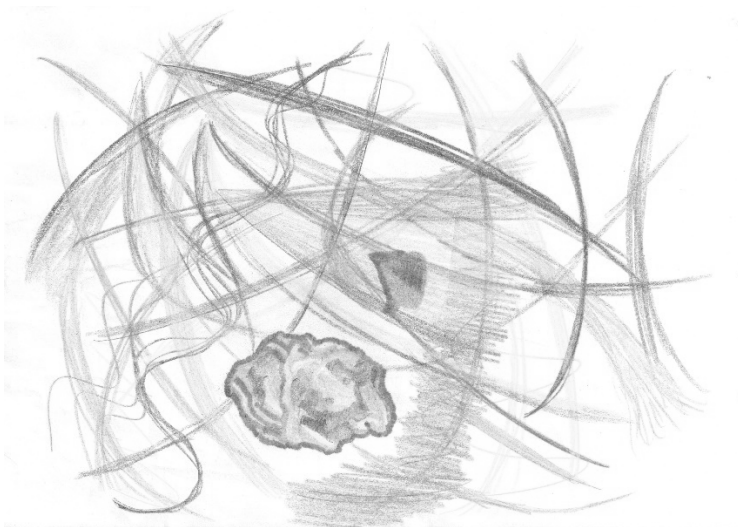

## Niet-opgemerkte verandering in polariteit

In het vorige hoofdstuk zag je dat je in staat bent om waar te nemen of iets positief of negatief is en dat deze waarneming zal overheersen afhankelijk van invloeden van buitenaf. Nu blijf ik bij dit idee: "plus" trekt "min" aan en "min" trekt ook "plus" aan in de context van een positieve invloed. En natuurlijk: de "min" trekt ook de "plus" aan, maar trekt op zijn beurt de "min" aan op basis van een negatieve invloed.

Ik geef een voorbeeld: je werkt in een bedrijf. Het salaris is goed. De voordelen zijn goed. De collega's zijn best aardig. Het enige wat beter zou kunnen is de afstand tussen huis en werk. Over het geheel genomen ben je tevreden (plus). Je ziet echter een advertentie in de krant met dezelfde baan, maar veel dichterbij huis. Je voelt je dus aangetrokken tot iets wat nog positiever is. In mijn verhaal gaat het ongeveer zo:

*Je bent nu: "plus, plus, plus, min".*

*Je wilt overgaan tot: "plus, plus, plus, min, plus".*

Je zou dus een "min" moeten laten omslaan in een "plus", zou je zeggen. Maar dit is niet het geval. In de spiritualiteit wordt vaak gezegd dat als je houding positief is, je altijd iets positiefs aantrekt. In werkelijkheid lijkt me dit niet erg accuraat. Ik heb het al vaker gezegd: alleen tegenpolen trekken elkaar aan. Een positieve pool tegenover een andere positieve pool kan alleen maar afgestoten worden. Dit zijn de kleine letters die in de spiritualiteit verkeerd gelabeld worden.

### ***Niet alles is liefde!***

Inderdaad, alleen als je iets negatiefs hebt meegemaakt, kun je liefde aantrekken. Zul je merken dat je iets negatiefs hebt meegemaakt? Niet

altijd, want de invloed van liefde zal groter zijn dan die negatieve gebeurtenis.

Om terug te komen op mijn voorbeeld: je bent geïnteresseerd in deze advertentie, maar je weet dat je, voordat je van baan verandert, eerst ontslag moet nemen. De betekenis van het woord "ontslag nemen" wordt als negatief gezien, omdat je niet loyaal bent aan je werkgever volgens de waarden die je geleerd hebt. Vorige generaties zouden je vertellen dat je blij moet zijn dat je een baan hebt en die nooit mag verlaten.

Je richt je op dit werk dichter bij huis als een passie. Dit doe je door je ontslagbrief te schrijven en te solliciteren bij dit nieuwe bedrijf. In mijn idee: "plus, min, plus" dus tegenstellingen trekken elkaar aan. Je bent enthousiast over deze nieuwe kans en let niet op het waargenomen negatieve deel van het ontslag. Door deze externe invloed van de plussen blijf je bij de plussen en zie je de minnen die je gepasseerd bent niet.

Aan de andere kant neem ik het voorbeeld een stap verder: je hebt je cv opgestuurd (plus) en wacht ongeduldig (min). Uiteindelijk word je gebeld voor een sollicitatiegesprek (min) en krijg je het goede nieuws dat je kunt beginnen (plus). Dit is slechts een kleine aanwijzing van de mogelijke keuzes. Er kunnen nog andere "plus" of "min" keuzes tussen zitten. Ik heb bij elk stadium genoteerd of het een positief of negatief gevoel heeft. Je ziet dat er altijd tegenstellingen zullen zijn die elkaar aantrekken.

Het is ook mogelijk dat je er niet aan de slag kunt vanwege een te positieve sfeer. Misschien kies je tijdens het sollicitatiegesprek niet de juiste polariteit. Je merkt het niet de hele tijd door de positieve stemming waarin je op dat moment verkeert. Je bent zo enthousiast over dichter bij huis werken dat je niet eens doorhebt dat je enthousiasme